

HURRICANE

WHEEL^{MKII}

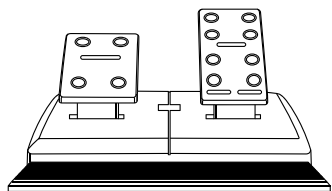
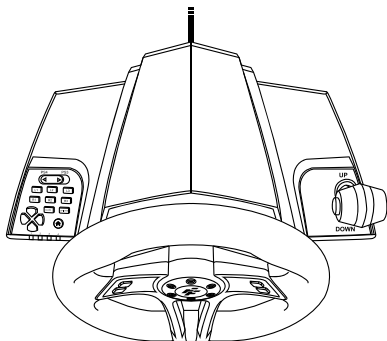
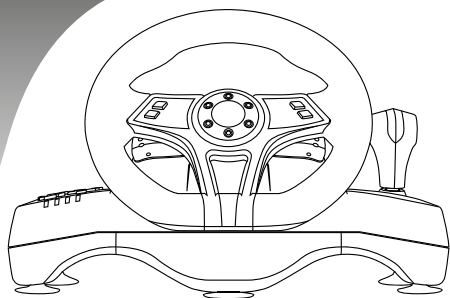

English	4
Español	12
Català	20
Français	28
Italiano	36
Português	44
Deutsche	52
Nederlands	60
العربية	68

English



Read this
User's Guide
carefully before
operation



Do not
disassemble
and damage
the product
under warranty



Do not apply
pressure
to the product



Avoid the product
falling from
high places



Do not soak the
product in water

Hurricane FT7004 Steering Wheel MKII for PlayStation4™ / PlayStation3™ / Switch™ and PC





The Hurricane Steering Wheel is specifically designed to work with PS3™, PS4™, Switch™ and PC giving you that extra edge over your most challenging opponents. Its built-in motors transmit *vibrations from the track directly to the wheel increasing your awareness of activity around you. Its ergonomic design provides fatigue-free comfort during long driving sessions. We hope you enjoy your Hurricane Steering Wheel.

FEATURES AND SPECIFICATIONS:

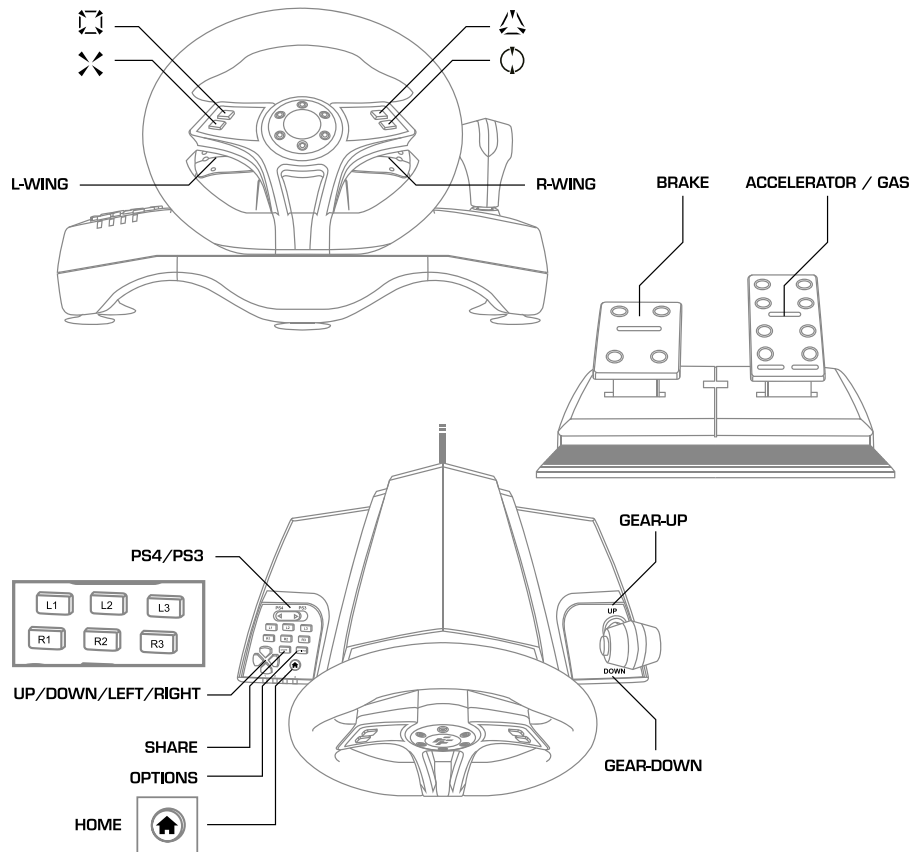
- Vibration effect for a realistic driving experience
- Rubber coated wheel for the perfect grip
- Gear shift
- Suction cups for greater stability
- Adjustable sensitivity configuration to suit your preferences and driving style
- 270° rotation
- Self-centring function
- 4-way directional pad
- Pedals included
- Dongle USB

* Game must support vibration function

BUTTON LAYOUT:**BUTTON CONFIGURATION (WITHOUT MEMORY):****CONFIGURABLE BUTTONS:**

Buttons , , , , L1, L2, R1, R2 can be assigned to the “L-WING” and “R-WING” shift paddles, the accelerator/gas pedal, the brake pedal, and the gear shifter.

CONFIGURATION PROCEDURE:

1. Hold the SHARE and OPTIONS buttons down simultaneously for 3 seconds until the channel 4 LED lights up
2. Hold down the lever or the pedal you want to configure until the channel 4 LED starts to blink
3. Hold down the button you want to assign to the lever or pedal until the channel 4 LED goes off
4. Programming is now complete

RESETTING THE BUTTON CONFIGURATION:

1. Hold the SHARE and OPTIONS buttons down simultaneously for 3 seconds until the channel 4 LED lights up
2. Hold down the lever or the pedal you want to configure until the channel 4 LED starts to blink
3. Hold down the lever or pedal you want to configure until the channel 4 LED goes off
4. The resetting process is now complete

ATTENTION: Every time the steering wheel cable is disconnected from the console or the console is rebooted, the button configuration returns to the default factory settings.

STEERING WHEEL SENSITIVITY:

Please select the sensitivity that best suits your driving style.

The options are Low (default), Mid and High.

To change the degree of one sensitivity mode to another, hold down the “L-WING” and “R-WING” shift paddles and the “△” button simultaneously until the red LED starts to blink.

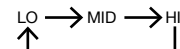

ATTENTION: Every time the steering wheel cable is disconnected from the console or the console is rebooted, the steering wheel sensitivity returns to Low (the default factory setting).

CONNECTION AND INSTALLATION WITH PLAYSTATION4™:

1. Connect the USB module included in the box to the USB port at the rear of the steering wheel



2. Connect the pedal cable to the steering wheel via the pedals port
3. Put the "PS4/PS3" switch in the PS4 position
4. Plug the steering wheel's USB cable into the USB port on your PS4™
5. Switch on the PS4™
6. Press the "🏠 HOME" button to select the channel. The channel 1 LED indicator will light up
7. Once the steering wheel is connected you can either start playing the selected video game or access your PS4™ video console's settings menu

OPERATING MODES:

When the steering wheel is connected, the channel indicator LED will light up for the selected channel.

Press the "🏠 HOME" button to access the system menu while playing PS4™ games.

Press the "🏠 HOME" button again to exit the menu.

Press the "🏠 HOME" button twice to toggle between the applications in use.

Hold the "🏠 HOME" button down to close applications, log out or turn off the PS4™.

STEERING MODES:

Select one of the three steering modes:

"Gamepad": Controller mode **(Default)**. LED 1 on

- In Gamepad mode, **the steering wheel works as if using direction arrows**. The turning of the wheel is not progressive.

"Gaming Wheel": **This steering wheel mode is not compatible with all games**. LED 2 on

- Gaming Wheel mode enables sensitivity to the turning angle. Turning is progressive, just like that of a real steering wheel. With vibration function. Note: not all games are compatible with this mode. Compatible games are listed at <https://blade.es/en/producto/hurricane-wheel-mkii-2/>

"Advanced Wheel": This steering wheel mode **has no vibration function and is compatible with all games**. LED 3 on

- Advanced Wheel mode enables sensitivity to the turning angle. Turning is progressive, just like that of a real steering wheel. No vibration function. Compatible with all games.

To toggle between steering modes:

- To change from one steering mode to another, press left shift paddle "L-WING", right shift paddle "R-WING", and the "⏏" button at the same time.

MODE	LED STATUS	PS4™ CONSOLE
Gamepad Mode	LED1 ON	Fully compatible with all games
Gaming Wheel Mode	LED2 ON	Not all games are compatible with this mode*
Advanced Wheel Mode	LED3 ON	Compatible with all games, but no vibration function

*Not all games are compatible with this mode. Compatible games are listed at <https://blade.es/en/producto/hurricane-wheel-mkii-2/>

ATTENTION:

To shift gear manually or using the shift paddles, the manual or semi-automatic shift option must be configured in the game.

When using the Hurricane Steering Wheel it may be necessary to reassign buttons to suit your personal gaming preferences.

Default button assignments may vary from one game to another.

The PS4™ recognises the Hurricane Steering Wheel as a DualShock4™ controller, not as a steering wheel.

To change button assignments:

- **Access the menu in the video game you are using**
- **Select DualShock4™ controller as the input device**
- **Select button configuration**
- **Change the button assignments to suit your preferences**

CONNECTION AND INSTALLATION WITH PLAYSTATION3™:

1. Connect the pedal cable to the steering wheel via the pedals port
2. Put the "PS4/PS3" switch in the PS3 position
3. Plug the steering wheel's USB cable into the USB port on your PS3™
4. Switch on the PS3™
5. When the steering wheel is connected, the LED light indicating the connection channel will light up
6. Once your PS3™ is switched on, you can either start playing the selected video game or access the console's settings menu

OPERATING MODES:

When the steering wheel is connected, the channel indicator LED will light up for the selected channel.

Press the "🏠 HOME" button to access the system menu while playing PS3™ games.

Press the "🏠 HOME" button again to exit the menu.

Press the "🏠 HOME" button twice to rapidly access the main settings menu.

The 4 LED lights show the connection channels:

- LEDs 1 to 4 indicate channels 1 to 4, respectively
- LEDs 1 and 4 lit up indicate channel 5
- LEDs 2 and 4 lit up indicate channel 6
- LEDs 3 and 4 lit up indicate channel 7

ATTENTION: Every time the steering wheel cable is disconnected from the console or the console is rebooted, the "🏠 HOME" button must be pressed to select a channel before the wheel can be used.

CONNECTION AND INSTALLATION WITH NINTENDO SWITCH™:

1. Put the "PS3/PS4" switch in the "PS4" position
2. Connect the pedals to the steering wheel
3. Connect the steering wheel's USB cable to the USB port on the Nintendo Switch™ Dock
4. Connect the Nintendo Switch™ to the Nintendo™ Dock
5. Switch on the Nintendo Switch™
6. Once the steering wheel is connected, the LED indicating the selected connection channel will light up

ATTENTION: If you have never used a cabled controller with your Nintendo Switch, you will need to do the following to be able to use the Hurricane Steering Wheel:

1. Access the System Settings menu
2. Go to the Controllers and Sensors section
3. Enable the option Pro Controller Wired Communication

CONNECTION AND INSTALLATION WITH PC:

1. Connect the pedals to the steering wheel
2. Connect the steering wheel's USB cable to the USB port on the PC
3. Switch on the PC
4. When the steering wheel is connected, the channel 1 and channel 2 LEDs will light up
5. With the connection confirmed, you can now use the steering wheel

ATTENTION: PC mode supports only the XInput mode.

CARE AND MAINTENANCE:

The Hurricane Steering Wheel is an excellently designed and manufactured product and should be treated with care. The following suggestions will help you safeguard its warranty coverage:

- Before installing the steering wheel, connect the USB module included in the box to the USB port at the rear of the wheel.
- Keep the Hurricane Steering Wheel out of reach of small children
- Keep the Hurricane Steering Wheel dry. Liquids and humidity contain minerals which may corrode its circuits. If your Hurricane Steering Wheel gets wet, let it dry completely before using it again
- Do not use or keep your Hurricane Steering Wheel in dirty or dusty places. Its moving parts and electronic components may be damaged
- Do not use or keep your Hurricane Steering Wheel in places subject to high temperatures. High temperatures may shorten the life of its electronic components and deform or disintegrate certain plastics
- Do not use or keep your Hurricane Steering Wheel in places subject to low temperatures. When the Hurricane Steering Wheel returns to a normal temperature, the humidity created inside the device may damage its electronic circuits
- Do not drop, strike, or shake your Hurricane Steering Wheel. Rough handling may damage its electronic circuits and cause mechanical damage
- Do not use chemicals, solvents, or strong detergents to clean your Hurricane Steering Wheel. Strong products may cause electronic and/or mechanical damage
- The crossed-out wheelee bin symbol on the product means that, in accordance with WEEE regulations, no household electric or electronic consumer products should be mixed with general household waste because they may contain substances harmful to the environment. To responsibly recycle the product, please contact your local authorities for information about the closest officially designated waste collection point, where it can be left free of charge

Español



Lea esta guía detenidamente antes de usar el producto



No desmonte o dañe el producto en garantía



No aplicar presión al producto



Evite las caídas del producto desde lugares altos



No sumerja el producto en agua

Volante de conducción Hurricane Wheel MKII FT7004. Para PlayStation4™ / PlayStation3™ Switch™ y PC

El volante de conducción Hurricane está diseñado especialmente para PS3™, PS4™, Switch™, PC. Es una ventaja adicional para vencer a tus oponentes más duros. Sus motores incorporados transmiten las vibraciones de la pista directamente a tu volante de conducción proporcionándote las acciones que suceden a tu alrededor (En el caso que el juego soporte las funciones de vibración). Mientras que su diseño ergonómico proporciona una comodidad sin fatiga durante las largas sesiones de conducción. Esperamos que disfrute de su Volante de conducción Hurricane.

CARACTERÍSTICAS Y ESPECIFICACIONES:

- Efecto vibración para una sensación de conducción realista
- Recubrimiento de goma en el volante para un agarre perfecto
- Palanca de cambios
- Ventosas de sujeción para mayor estabilidad
- Sensibilidad ajustable según preferencias y estilo de conducción
- 270 grados de rotación
- Función auto centrado
- Pad direccional de 4 ejes
- Incluye pedales

DISPOSICIÓN DE BOTONES:

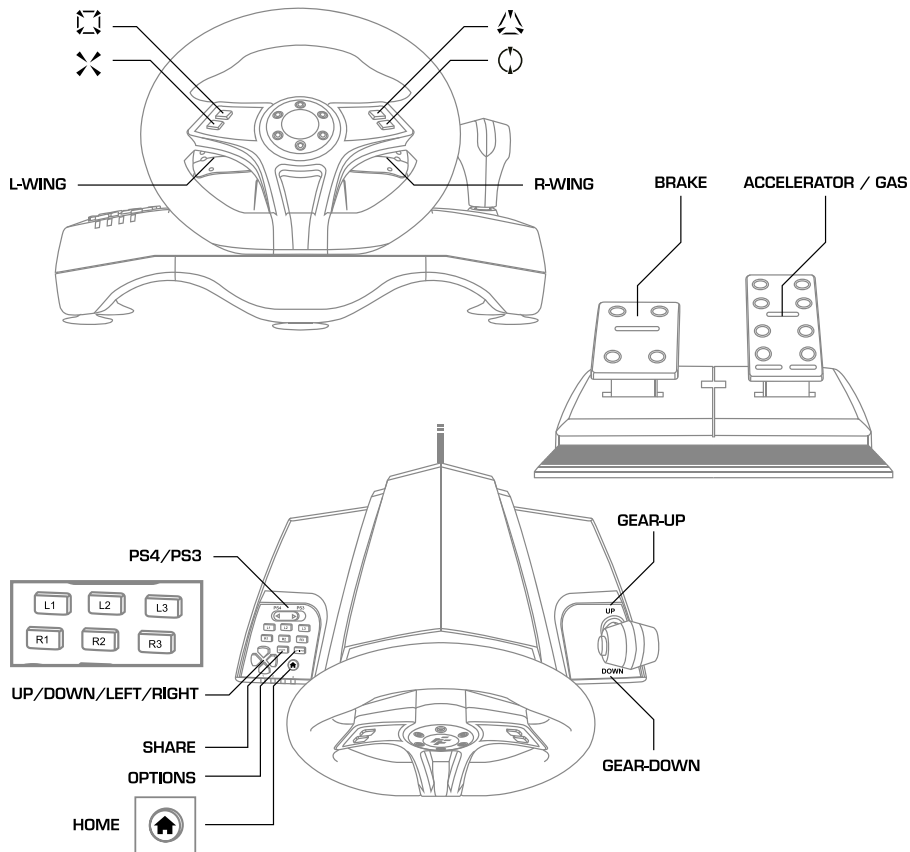

CONFIGURACIÓN DE BOTONES (SIN MEMORIA):

BOTONES CONFIGURABLES:

Las palancas "L-WING", "R-WING", el pedal de acelerador, el pedal de freno y palanca de cambios se les puede asignar los botones □, ○, △, ×, L1, L2, R1, R2.

MÉTODO DE CONFIGURACIÓN:

1. Mantenga presionados los botones SHARE y OPTIONS simultáneamente durante 3 segundos hasta que el LED del canal 4 se encienda
2. Mantenga presionada la palanca o pedal que quiera configurar hasta que el LED del canal 4 parpadee
3. Presione el botón que quiere asignar a la palanca o pedal hasta que el LED del canal 4 se apague
4. El proceso de programación ya ha finalizado

REESTABLECER LA CONFIGURACIÓN DE BOTONES:

1. Mantenga presionados los botones SHARE y OPTIONS simultáneamente durante 3 segundos hasta que el LED del canal 4 se encienda
2. Mantenga presionada la palanca o pedal que quiera configurar hasta que el LED del canal 4 parpadee
3. Mantenga presionada la palanca o pedal que quiera configurar hasta que el LED del canal 4 se apague
4. El proceso de restablecimiento ya ha finalizado

NOTA: Cada vez que se desconecta el cable del volante de la consola o se reinicia la consola, la configuración de botones vuelve al modo preestablecido de fábrica

CONFIGURACIÓN DE LA SENSIBILIDAD DEL VOLANTE:

Por favor seleccione la sensibilidad que mejor se ajuste a su estilo de conducción.

Puede seleccionar entre Baja / Low (Preestablecido), Media / Mid y Alta / High.

Para cambiar el modo de sensibilidad:

Presione la leva izquierda "L-WING", "R-WING" y el botón "△" de manera simultánea hasta que la luz LED roja parpadee para cambiar entre modos de sensibilidad.



NOTA: Cada vez que se desconecta el cable del volante de la consola o se reinicia la consola, la sensibilidad del volante vuelve al modo de sensibilidad Baja / Low (Preestablecido)

CONEXIÓN E INSTALACIÓN CON PLAYSTATION4™

1. Conecte el Modulo USB incluido en la caja, en el puerto USB de la parte posterior del volante



2. Conecte el cable de los pedales al volante en el puerto indicado para los pedales
3. Ponga el interruptor "PS4/PS3" en posición PS4
4. Conecte el cable USB del volante en puerto USB de su video consola PS4™
5. Encienda la video consola PS4™
6. Presione el botón "🏠 HOME" para seleccionar el canal. La luz LED indicadora de canal 1 se encenderá
7. Una vez el volante esté conectado podrá empezar con el videojuego seleccionado o acceder a la configuración de su video consola PS4™

MODOS OPERATIVOS:

Cuando el volante está conectado el LED indicador de canal se encenderá en el canal seleccionado. Presione el botón "🏠 HOME" para entrar en el menú del sistema mientras juega a juegos de PS4™. Presione otra vez el botón "🏠 HOME" para salir. Presione el botón "🏠 HOME" dos veces para cambiar entre las aplicaciones que estén en uso. Mantenga presionado el botón "🏠 HOME" para cerrar aplicaciones, cerrar sesión o apagar la PS4™

MODOS DE FUNCIONAMIENTO:

Seleccione entre los tres modos de funcionamiento:

"Gamepad": Modo mando (**Preestablecido**). LED 1 encendido.

- En el modo Gamepad el volante funciona como las flechas de dirección, el giro de volante no es progresivo.

"Gaming Wheel": **Modo Volante no compatible con todos los juegos**. LED 2 encendido.

- En el modo Gaming Wheel se activa la sensibilidad al ángulo de giro y el funcionamiento del giro es progresivo e idéntico al giro real del volante. Con función de vibración, pero no todos los juegos son compatibles. Vea los títulos de los videojuegos compatibles en el siguiente enlace: <https://blade.es/en/producto/hurricane-wheel-mkii-2/>

"Advanced Wheel": Modo Volante **sin vibración compatible con todos los juegos**. LED 3 encendido.

- En el modo Advanced Wheel se activa la sensibilidad al ángulo de giro y el funcionamiento del giro es progresivo e idéntico al giro real del volante. Sin función de vibración. Compatible con todos los juegos.

Para cambiar entre modos de funcionamiento:

- Presione leva de cambio izquierda "L-WING", leva de cambio derecha "R-WING" y el botón "⏏" al mismo tiempo para cambiar entre los modos de funcionamiento.

MODO	ESTADO LED	CONSOLA PS4™
Gamepad Mode	LED1 ON	Totalmente compatible con todos los juegos
Gaming Wheel Mode	LED2 ON	Solo algunos juegos son compatibles con este modo*
Advanced Wheel Mode	LED3 ON	Compatible con todos los juegos, pero la vibración no es funcional.

*Solo algunos juegos son compatibles con este modo. Vea los títulos de los videojuegos compatibles en el siguiente enlace: <https://blade.es/en/producto/hurricane-wheel-mkii-2/>

NOTAS:

Antes de instalar el volante, conecte el Modulo USB incluido en la caja, en el puerto USB de la parte posterior del volante.

Para usar el cambio manual o las levas de cambio, deberá configurar el juego con la opción de cambio manual o semiautomático.

Cuando use el Volante de conducción Hurricane es posible que sea necesario cambiar la asignación de botones a la preferencia personal de juego.

La asignación de botones predeterminada puede diferir entre títulos de videojuegos.

La videoconsola PS4™ reconoce el Volante de conducción Hurricane cómo un mando DualShock4™, no cómo volante de conducción.

Para modificar la asignación de botones:

- Entrar en el menú del videojuego que se está usando
- Seleccionar que está usando el mando DualShock4™
- Seleccionar la configuración de botones
- Modificar la asignación de los botones a su gusto

CONEXIÓN E INSTALACIÓN CON PLAYSTATION3™:

1. Conecte el cable de los pedales al volante en el puerto indicado para los pedales.
2. Ponga el interruptor "PS4/PS3" en posición PS3
3. Conecte el cable USB del volante en puerto USB de su video consola PS3™
4. Encienda la video consola PS3™
5. Cuando el volante esté conectado se encenderá la luz LED que indica el canal de conexión
6. Una vez su video consola PS3™ esté encendida podrá empezar con el videojuego seleccionado o acceder a la configuración de su video consola PS3™

MODOS OPERATIVOS:

Cuando el volante está conectado el LED indicador de canal se encenderá en el canal seleccionado.

Presione el botón "🏠 HOME" para entrar en el menú del sistema mientras juega a juegos de PS3™.

Presione otra vez el botón "🏠 HOME" para salir.

Presione el botón "🏠 HOME" dos veces para acceder rápidamente al menú de ajustes principal.

Las 4 luces LED representan los canales de conexión:

- Del LED 1 al LED 4 representan los canales 1 al 4 respectivamente.
- El LED 1 más el LED 4 encendidos representan el canal 5.
- El LED 2 más el LED 4 encendidos representan el canal 6.
- El LED 3 más el LED 4 encendidos representan el canal 7.

NOTA: Cada vez que se desconecta el cable del volante de la consola o se reinicia la consola, debe presionar el botón "🏠 HOME" para seleccionar un canal y poder usar el volante.

CONEXIÓN E INSTALACIÓN CON NINTENDO SWITCH™:

1. Ponga en interruptor "PS3/PS4" en PS4
2. Conecte los pedales al volante
3. Conecte el cable USB del volante al puerto USB del Dock de Nintendo Switch™
4. Conecte la Nintendo Switch™ al Dock de Nintendo Switch™
5. Encienda la consola
6. Una vez conectado el volante se iluminará el LED indicador del canal de conexión seleccionado

NOTA: Si nunca ha usado un mando con cable en su Nintendo Switch debe seguir los siguientes pasos antes de poder usar el volante Hurricane:

1. Entre en el menú de Configuración del sistema
2. Entre en el apartado Mandos y Sensores
3. Activar la opción Sí en Conexión por cable del mando Pro

CONEXIÓN E INSTALACIÓN CON PC:

1. Conecte los pedales al volante
2. Conecte el cable USB del volante al puerto USB del PC
3. Encienda el PC
4. Cuando el volante esté conectado el LED del canal 1 y el LED del canal 2 se encenderán
5. Con la conexión confirmada ya puede usar el volante

NOTA: El modo PC solo soporta el modo Xinput.

CUIDADOS Y MANTENIMIENTO:

El volante de conducción Hurricane es un producto de excelente diseño y fabricación y debe tratarse con cuidado. Las siguientes sugerencias le ayudarán a proteger la cobertura de la garantía:

- Mantenga alejado el volante de conducción Hurricane de niños pequeños
- Mantenga el volante de conducción Hurricane seco, la humedad y líquidos contienen minerales que pueden corroer los circuitos. Si su volante de conducción Hurricane se moja, deje que se seque por completo antes de volver a usarlo
- No use o guarde el volante de conducción Hurricane en zonas con suciedad o polvo, ya que las piezas móviles y los componentes electrónicos pueden dañarse
- No use o guarde el volante de conducción Hurricane en zonas de altas temperaturas. Las altas temperaturas pueden recortar la vida de los componentes electrónicos y deformar o deshacer ciertos plásticos
- No use o guarde el volante de conducción Hurricane en zonas de bajas temperaturas. Cuando el volante de conducción Hurricane vuelve a la temperatura normal la humedad creada dentro del dispositivo puede dañar los circuitos electrónicos
- No tirar, no golpear o sacudir el volante de conducción Hurricane. Un manejo brusco puede dañar los circuitos electrónicos y causar daños mecánicos
- No usar químicos, disolventes o detergentes potentes para limpiar el volante de conducción Hurricane. Los productos fuertes pueden causar daños electrónicos y/o mecánicos.
- El símbolo del contenedor de basura tachado en el producto significa que, según las regulaciones WEEE, todos los productos eléctricos y electrónicos domésticos y de consumo no deben mezclarse con los desechos domésticos generales, ya que pueden contener sustancias peligrosas para el medio ambiente. Para la recuperación, el reciclaje responsable del producto, comuníquese con su autoridad local para obtener detalles del punto de recogida de residuos designado más cercano, donde se recogerá sin cargo

Català



Llegeixi aquesta guia detingudament abans de fer servir.



No desmunti o trenqui el producte en garantia.



No aplicar pressió al producte.



Eviti les caigudes del producte des de llocs alts.



No submergeixi el producte a aigua.

Volant de conducció Hurricane FT7004 Per a PlayStation4™ / PlayStation3™ / Switch™ i PC

El volant de conducció Hurricane està dissenyat especialment per a PS3™, PS4™, Switch™ i PC. És un avantatge adicional per vèncer els teus oponents més durs. Els motors que duu incorporats transmeten les vibracions de la pista directament al volant de conducció, i et fan sentir les accions que tenen lloc al teu volant (en cas que el joc sigui compatible amb les funcions de vibració). Al mateix temps, el seu disseny ergonòmic ofereix una comoditat sense fatiga durant les llargues sessions de conducció. Esperem que gaudeixis del teu volant de conducció Hurricane.

CARACTERÍSTIQUES I ESPECIFICACIONS:

- Efecte vibració per a una sensació de conducció realista
- Recobriments de goma al volant per a una subjecció perfecta
- Palanca de canvis
- Ventoses de subjecció per a més estabilitat
- Sensibilitat ajustable segons les preferències i l'estil de conducció
- 270 graus de rotació
- Funció d'autocentratge
- Pad direccional de 4 eixos
- Inclou pedals

DISPOSICIÓ DELS BOTONS:

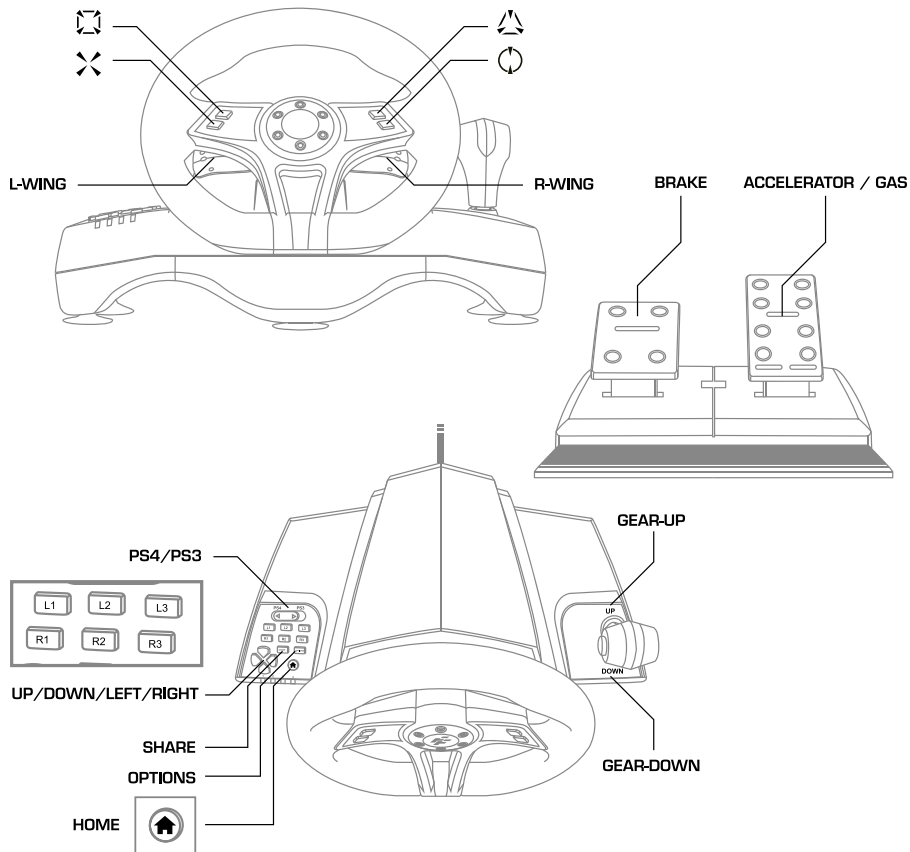

CONFIGURACIÓ DELS BOTONS (SENSE MEMÒRIA):

BOTONS CONFIGURABLES:

A les palanques "L-WING", "R-WING", al pedal de l'accelerador, al pedal de fre i a la palanca de canvis se'ls poden assignar els botons □, ○, △, ×, L1, L2, R1, R2.

MÈTODE DE CONFIGURACIÓ:

1. Mantingues pressionats els botons "SHARE" i "OPTIONS" simultàniament durant 3 segons fins que el LED del canal 4 s'encengui.
2. Mantingues pressionada la palanca o el pedal que vulguis configurar fins que el LED del canal 4 parpellegi.
3. Prem el botó que vulguis assignar a la palanca o el pedal fins que el LED del canal 4 s'apagui.
4. El procés de programació ha finalitzat.

RESTABLIMENT DE LA CONFIGURACIÓ DE BOTONS:

- Mantingues pressionats els botons "SHARE" i "OPTIONS" simultàniament durant 3 segons fins que el LED del canal 4 s'encengui.
- Mantingues pressionada la palanca o el pedal que vulguis configurar fins que el LED del canal 4 parpellegi.
- Mantingues pressionada la palanca o el pedal que vulguis configurar fins que el LED del canal 4 s'apagui.
- El procés de restabliment ha finalitzat.

NOTA: cada vegada que es desconnecta el cable del volant de la consola o es reinicia la consola, la configuració de botons torna al mode preestablert de fàbrica.

SENSIBILITAT DEL VOLANT:

Selecciona la sensibilitat que s'ajusti millor al teu estil de conducció.

Pots triar entre Baixa/Low (preestablerta), Mitjana/Mid i Alta/High.

Canvi del mode de sensibilitat:

Prem la lleva esquerra "L-WING", la lleva dreta "R-WING" i el botó "△" de manera simultània fins que el llum LED vermell parpellegi per canviar entre modes de sensibilitat.

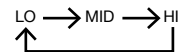

NOTA: cada vegada que es desconnecta el cable del volant de la consola o es reinicia la consola, la sensibilitat del volant torna al mode de sensibilitat baixa/low (preestablert).

CONNEXIÓ I INSTAL·LACIÓ AMB PLAYSTATION4™:

1. Connecti el Modulo USB inclòs en la caixa, en el port USB de la part posterior del volant



2. Connecta el cable dels pedals al volant al port indicat per als pedals.
3. Posa l'interruptor "PS4/PS3" en posició PS4™.
4. Connecta el cable USB del volant al port USB de la videoconsola PS4™.
5. Engega la videoconsola PS4™.
6. Prem el botó " HOME" per seleccionar el canal. El llum LED indicador del canal 1 s'encendrà.
7. Un cop el volant estigui connectat, podràs començar el videojoc que hagi seleccionat o accedir a la configuració de la videoconsola PS4™.

MODES OPERATIUS:

Quan el volant està connectat, el LED indicador del canal s'encendrà al canal seleccionat. Prem el botó " HOME" per accedir al menú del sistema mentre jugues a jocs de PS4™. Torna a prémer el botó " HOME" per sortir. Prem el botó " HOME" dos cops per canviar entre les aplicacions que estiguin en ús. Mantingues premut el botó " HOME".

MODES DE FUNCIONAMENT:

Selecciona entre els tres modes de funcionament:

"Gamepad": mode comandament (**Preestablert**). LED 1 encès.

- En el mode Gamepad, **el volant funciona com les fletxes** de direcció, el gir del volant no és progressiu.

"Gaming Wheel": **mode volant no compatible amb tots els jocs**. LED 2 encès.

- En el mode Gaming Wheel s'activa la sensibilitat a l'angle de gir i el funcionament del gir és progressiu i idèntic al gir real del volant. Amb funció de vibració, però no tots els jocs hi són compatibles. Els títols dels videojocs compatibles es poden consultar en aquest enllaç: <https://blade.es/en/producto/hurricane-wheel-mkii-2/>

"Advanced Wheel": mode volant **sense vibració compatible amb tots els jocs**. LED 3 encès.

- En el mode Advanced Wheel s'activa la sensibilitat a l'angle de gir i el funcionament del gir és progressiu i idèntic al gir real del volant. Sense funció de vibració. Compatible amb tots els jocs.

Canvi entre modes de funcionament:

- Prem la lleva de canvi esquerra "L-WING", la lleva de canvi dreta "R-WING" i el botó "O" de manera simultània per canviar entre modes de funcionament.

MODE	ESTAT DEL LED	CONSOLA PS4™
Gamepad Mode	LED1 ON	Totalment compatible amb tots els jocs
Gaming Wheel Mode	LED2 ON	Només alguns jocs són compatibles amb aquest mode*
Advanced Wheel Mode	LED3 ON	Compatible con todos los juegos, pero la vibración no es funcional.

*només alguns jocs són compatibles amb aquest mode. Els títols dels videojocs compatibles es poden consultar en aquest enllaç: <https://blade.es/en/producto/hurricane-wheel-mkii-2/>

NOTES:

- Per fer servir el canvi manual o les lleves de canvi, s'ha de configurar el joc amb l'opció de canvi manual o semiautomàtic.
- Quan facis servir el volant de conducció Hurricane és possible que calgui canviar l'assignació de botons a la preferència personal de joc.
- L'assignació de botons predeterminada pot diferir entre títols de videojocs.
- La videoconsola PS4™ reconeix el volant de conducció Hurricane com un comandament DualShock4™, i no com a volant de conducció.
- Canvi de l'assignació de botons:
- Accedeix al menú del videojoc que estiguis fent servir.
- Selecciona que estàs fent servir el comandament DualShock4™.
- Selecciona la configuració de botons.
- Modifica l'assignació dels botons al teu gust.

CONNEXIÓ I INSTAL·LACIÓ AMB PLAYSTATION3™

1. Connecta el cable dels pedals al volant al port indicat per als pedals.
2. Posa l'interruptor "PS4/PS3" en posició PS3™.
3. Connecta el cable USB del volant al port USB de la videoconsola PS3™.
4. Engega la videoconsola PS3™.
5. Quan el volant estigui connectat, s'encendrà el LED que indica el canal de connexió.
6. Un cop la videoconsola PS3™ estigui engegada, podràs començar el videojoc que hagi seleccionat o accedir a la configuració de la videoconsola PS3™.

MODES OPERATIUS:

Quan el volant està connectat, el LED indicador del canal s'encendrà al canal seleccionat. Prem el botó "HOME" per accedir al menú del sistema mentre jugues a jocs de PS3™. Torna a prémer el botó "HOME" per sortir.

Prem el botó "HOME" dos cops per accedir ràpidament al menú d'ajustos principal.

Els 4 llums LED representen els canals de connexió:

- Del LED 1 al LED 4 representen els canals de l'1 al 4, respectivament.
- El LED 1 més el LED 4 encesos representen el canal 5.
- El LED 2 més el LED 4 encesos representen el canal 6.
- El LED 3 més el LED 4 encesos representen el canal 7.

NOTA: cada vegada que es desconnecta el cable del volant de la consola o es reinicia la consola, s'ha de prémer el botó "HOME" per seleccionar un canal i poder fer servir el volant.

CONNEXIÓ I INSTAL·LACIÓ AMB NINTENDO SWITCH™:

1. Posa l'interruptor "PS3/PS4" a PS4
2. Connecta els pedals al volant
3. Connecta el cable USB del volant al port USB del Dock de Nintendo Switch™
4. Connecta la Nintendo Switch™ al Dock de Nintendo™
5. Engega la consola
6. Quan el volant estigui connectat, s'il·luminarà el LED indicador del canal de connexió seleccionat

NOTA: si mai abans no has fet servir un comandament amb cable a la teva Nintendo Switch, has de seguir els passos següents abans de poder fer servir el volant Hurricane:

1. Accedeix al menú de "Configuració del sistema"
2. Ves a l'apartat "Comandaments i sensors"
3. Activa l'opció "Sí" a "Connexió per cable del comandament Pro"

CONNEXIÓ I INSTAL·LACIÓ AMB PC:

1. Connecta els pedals al volant.
2. Connecta el cable USB del volant al port USB del PC.
3. Engega el PC.
4. Quan el volant estigui connectat, s'encendran el LED del canal 1 i el LED del canal 2.
5. Amb la connexió confirmada, ja es pot fer servir el volant.

NOTA: el mode PC només és compatible amb el mode Xinput.

PRECAUCIONS I MANTENIMENT

El volant de conducció Hurricane és un producte de disseny i fabricació excel·lents i s'ha de tractar amb cura. Els suggeriments que t'indiquem a continuació t'ajudaran a protegir la cobertura de la garantia:

- Mantingues el volant de conducció Hurricane fora de l'abast dels nens petits.
- Mantingues el volant de conducció Hurricane sec. La humitat i els líquids contenen minerals que poden corroïr els circuits. Si el volant de conducció Hurricane es mulla, deixa'l assecat totalment abans de tornar a fer-lo servir.
- No facis servir ni desis el volant de conducció Hurricane en zones amb brutícia o pols, ja que les peces mòbils i els components electrònics poden quedar danyats.
- No facis servir ni desis el volant de conducció Hurricane en zones de temperatures elevades. Les temperatures elevades poden escurçar la vida dels components electrònics i deformar o desfer alguns plàstics.
- No facis servir ni desis el volant de conducció Hurricane en zones de temperatures baixes. Quan el volant de conducció Hurricane torna a la temperatura normal, la humitat creada a l'interior del dispositiu pot danyar els circuits electrònics.
- No llancis, colpegis ni sacsegis el volant de conducció Hurricane. Un maneig bruscat pot danyar els circuits electrònics i causar danys mecànics.
- No facis servir productes químics, dissolvents o detergents potents per netejar el volant de conducció Hurricane. Els productes forts poden ocasionar danys electrònics o mecànics.
- El símbol del contenidor d'escombraries barrat al producte significa que, segons les regulacions WEEE, tots els productes elèctrics i electrònics domèstics i de consum no s'han de barrejar amb les deixalles domèstiques generals, ja que poden incloure substàncies perilloses per al medi ambient. Per a la recuperació (reciclatge responsable) del producte, posa't en contacte amb la teva autoritat local per obtenir detalls del punt de recollida de residus designat més proper, on el recolliran sense càrrec.

Français



Lire ce guide attentivement avant d'utiliser le produit



Ne pas démonter ni endommager le produit en garantie



Ne pas appliquer de pression au produit



Éviter de faire tomber le produit depuis des emplacements élevés



Ne pas immerger le produit dans de l'eau

Volante de course Hurricane MKII FT7004 Pour PlayStation4™ / PlayStation3™ / Switch™ et PC

Le volant de course Hurricane est spécialement conçu pour PS3™, PS4™, Switch™, PC. C'est un atout supplémentaire pour battre vos adversaires les plus coriaces. Ses moteurs intégrés transmettent les vibrations de la piste directement à votre volant de course afin que vous puissiez percevoir les actions qui ont lieu autour de vous (si le jeu supporte les fonctions de vibration). Quant à sa conception ergonomique, elle garantit un confort sans fatigue pendant de longues sessions de conduite. Nous espérons que vous apprécierez votre volant de course Hurricane.

CARACTÉRISTIQUES ET SPÉCIFICATIONS :



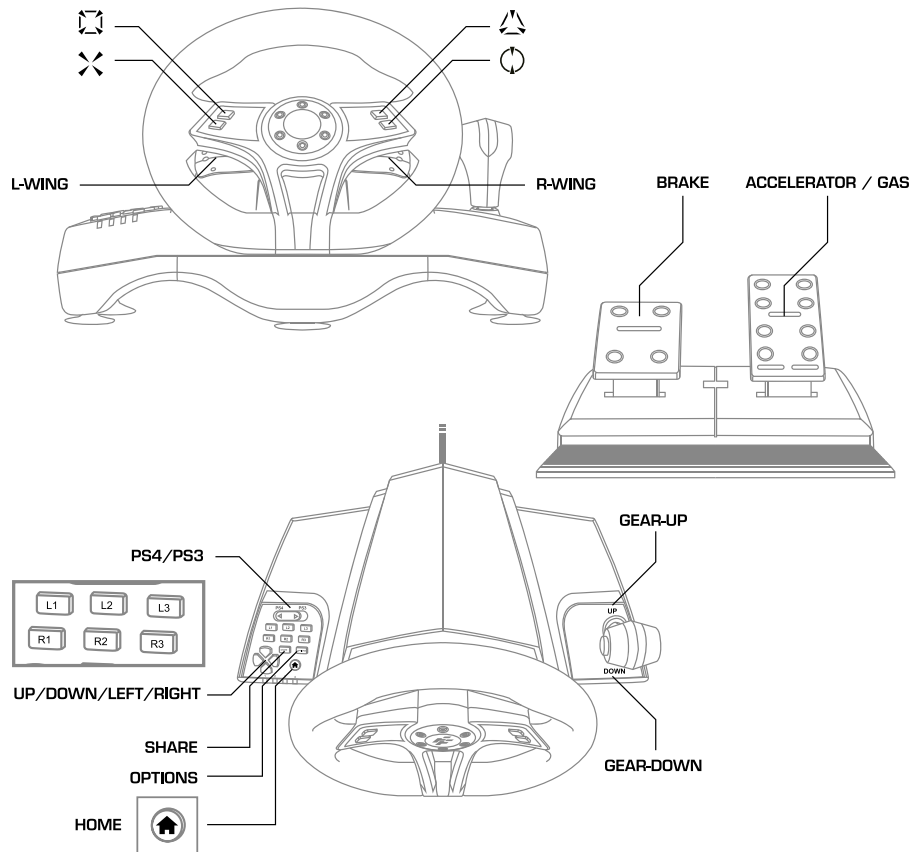

- Effet de vibration pour une sensation de conduite réaliste
- Revêtement en caoutchouc sur le volant pour une prise en main parfaite
- Levier de changement de vitesse
- Ventouses de fixation pour davantage de stabilité
- Sensibilité réglable en fonction des préférences et du style de conduite
- 270 degrés de rotation
- Fonction d'auto-centrage
- Pad directionnel à 4 axes
- Pédales incluses

DISPOSITION DES BOUTONS:



CONFIGURATION DES BOUTONS (SANS MÉMOIRE) :

BOUTONS CONFIGURABLES:

Il est possible d'assigner les boutons , , , , L1, L2, R1, R2 aux leviers "L-WING", "R-WING", à la pédale de l'accélérateur, à la pédale de frein et au levier de changement de vitesse.

MÉTHODE DE CONFIGURATION:

1. Appuyez sur les boutons SHARE et OPTIONS simultanément pendant 3 secondes jusqu'à ce que la DEL du canal 4 s'allume
2. Appuyez sur le levier ou pédale à configurer jusqu'à ce que la DEL du canal 4 clignote
3. Appuyez sur le bouton à assigner au levier ou pédale jusqu'à ce que la DEL du canal 4 s'éteigne
4. Le processus de programmation est terminé

RÉTABLIR LA CONFIGURATION DES BOUTONS:

1. Appuyez sur les boutons SHARE et OPTIONS simultanément pendant 3 secondes jusqu'à ce que la DEL du canal 4 s'allume
2. Appuyez sur le levier ou pédale à configurer jusqu'à ce que la DEL du canal 4 clignote
3. Appuyez sur le levier ou pédale à configurer jusqu'à ce que la DEL du canal 4 s'éteigne
4. Le processus de rétablissement est terminé

NOTE : Chaque fois que le câble du volant est déconnecté de la console ou que la console est réinitialisée, la configuration des boutons revient au mode prédéfini en usine.

SENSIBILITÉ DU VOLANT:

Veillez sélectionner la sensibilité qui s'ajuste le mieux à votre style de conduite. Vous pouvez sélectionner Basse / Low (Prédéfini), Moyenne / Mid et Haute / High.

Pour changer le mode de sensibilité:

Appuyez sur le levier gauche "L-WING", "R-WING" et le bouton  de manière simultanée jusqu'à ce que la DEL rouge clignote pour changer de mode de sensibilité.

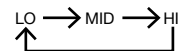

NOTE : Chaque fois que le câble du volant est déconnecté de la console ou que la console est réinitialisée, la sensibilité du volant revient au mode de sensibilité Basse / Low (Prédéfini).

CONNEXION ET INSTALLATION AVEC PLAYSTATION4™:

1. Connectez le module USB inclus dans la boîte, sur le port USB à l'arrière du volant.



2. Connectez le câble des pédales au volant dans le port indiqué pour les pédales
3. Placez l'interrupteur "PS4/PS3" en position PS4
4. Connectez le câble USB du volant au port USB de votre PS4™
5. Allumez la PS4™
6. Appuyez sur le bouton " 🏠 HOME" pour sélectionner le canal. La LED indicatrice du canal 1 s'allumera.
7. Une fois le volant connecté, vous pourrez démarrer le jeu vidéo sélectionné ou bien accéder à la configuration de votre PS4™

MODES D'OPÉRATION:

Quand le volant est connecté, la DEL indicatrice du canal s'allumera dans le canal sélectionné.

Appuyez sur le bouton " 🏠 HOME" pour accéder au menu du système pendant que vous jouez avec des jeux de PS4™.

Appuyez à nouveau sur le bouton " 🏠 HOME" pour sortir.

Appuyez sur le bouton " 🏠 HOME" deux fois pour changer parmi les applications qui sont utilisées.

Maintenez le bouton " 🏠 HOME" enfoncé pour fermer des applications, vous déconnecter ou éteindre la PS4™.

MODES DE FONCTIONNEMENT:

Sélectionnez un des trois modes de fonctionnement:

"Gamepad": Mode commande (**Prédéfini**). DEL 1 allumée.

- Dans le mode Gamepad, **le volant fonctionne comme les flèches de direction**, la rotation du volant n'est pas progressive

"Gaming Wheel": **Mode Volant non compatible avec tous les jeux**. DEL 2 allumée.

- En mode Gaming Wheel, la sensibilité à l'angle de rotation est activée et le fonctionnement de la rotation est progressif et identique à la rotation réelle du volant. Avec fonction de vibration, mais tous les jeux ne sont pas compatibles. Consultez les titres de jeux vidéo compatibles sur : <https://blade.es/en/producto/hurricane-wheel-mkii-2/>

"Advanced Wheel": Mode Volant **sans vibration compatible avec tous les jeux**. DEL 3 allumée.

- En mode Advanced Wheel, la sensibilité à l'angle de rotation est activée et le fonctionnement de la rotation est progressif et identique à la rotation réelle du volant. Sans fonction de vibration. Compatible avec tous les jeux

Pour changer de mode de fonctionnement:

- Appuyez simultanément sur levier de gauche "L-WING", le levier de droite "R-WING" et le bouton "🔄" pour changer de mode de fonctionnement

MODE	ÉTAT DEL	CONSOLE PS4™
Gamepad Mode	LED1 ON	Totalement compatible avec tous les jeux
Gaming Wheel Mode	LED2 ON	Seuls quelques jeux sont compatibles avec ce mode.
Advanced Wheel Mode	LED3 ON	Compatible avec tous les jeux, mais la vibration ne fonctionne pas.

*Seuls quelques jeux sont compatibles avec ce mode. Voir les titres des jeux vidéo compatibles sur le lien suivant: <https://blade.es/en/producto/hurricane-wheel-mkii-2/>

NOTE:

Avant d'installer le volant, branchez le module USB inclus dans la boîte, sur le port USB à l'arrière du volant.

Pour utiliser le changement de vitesse manuel ou les leviers de changement de vitesse, il est nécessaire de configurer le jeu avec l'option de changement de vitesse manuel ou semi-automatique.

Lorsque vous utilisez le volant Hurricane, il peut être nécessaire de modifier l'assignation des boutons en fonction de vos préférences personnelles de jeu.

L'assignation prédéfinie des boutons peut varier selon les titres de jeux vidéo.

La console de jeu PS4™ reconnaît le volant de course Hurricane comme une manette DualShock4™ et non comme un volant de course.

Pour modifier l'assignation des boutons:

- Entrez dans le menu du jeu vidéo utilisé
- Sélectionnez que vous utilisez la manette DualShock4™
- Sélectionnez la configuration des boutons
- Modifiez l'assignation des boutons à votre goût

CONNEXION ET INSTALLATION AVEC PLAYSTATION3™:

1. Connectez le câble des pédales au volant dans le port indiqué pour les pédales
2. Placez le commutateur "PS4/PS3" sur la position PS3
3. Connectez le câble USB du volant au port USB de votre console PS3™
4. Allumez la console vidéo PS3™
5. Lorsque le volant est connecté, le témoin DEL indiquant le canal de connexion s'allume
6. Une fois que votre console PS3™ est allumée, vous pouvez commencer le jeu sélectionné ou bien accéder aux paramètres de votre console PS3™

MODES D'OPÉRATION:

Quand le volant est connecté, la DEL indicatrice du canal s'allumera dans le canal sélectionné.

Appuyez sur le bouton "  HOME" pour accéder au menu du système pendant que vous jouez avec des jeux de PS3™.

Appuyez à nouveau sur le bouton "  HOME" pour sortir.

Appuyez sur le bouton "  HOME" deux fois pour accéder rapidement au menu de réglage principal.

Les 4 DEL représentent les canaux de connexion:

- Les LED 1 à 4 représentent les câbles 1 à 4 respectivement
- La LED 1 et la LED 4 allumées représentent le canal 5
- La LED 2 et la LED 4 allumées représentent le canal 6
- La LED 3 et la LED 4 allumées représentent le canal 7

NOTE : Chaque fois que le câble du volant est déconnecté de la console ou que la console est réinitialisée, il faut appuyer sur le bouton "  HOME" pour sélectionner un canal et pouvoir utiliser le volant.

CONNEXION ET INSTALLATION AVEC NINTENDO SWITCH™:

1. Placez l'interrupteur "PS3/PS4" sur PS4
2. Connectez les pédales au volant
3. Connectez le câble USB du volant au port USB du Dock de Nintendo Switch™
4. Connectez la Nintendo Switch™ au Dock de Nintendo™
5. Allumez la console
6. Une fois le volant connecté, la LED indicatrice du canal de connexion sélectionné s'allumera

NOTE : Si vous n'avez jamais utilisé de manette avec câble dans votre Nintendo Switch, vous devez suivre les pas suivants avant de pouvoir utiliser le volant Hurricane:

1. Accédez au menu Paramètres de la console
2. Accédez à la section Manettes et Capteurs
3. Activez l'option Oui sur Connexion par câble avec la manette Pro

CONNEXION ET INSTALLATION AVEC PC:

1. Connectez les pédales au volant
2. Connectez le câble USB du volant au port USB du PC
3. Allumez le PC
4. Une fois le volant connecté, la DEL du canal 1 et la LED du canal 2 s'allumeront.
5. Avec la connexion confirmée, vous pouvez désormais utiliser le volant.

NOTE: Le mode PC support uniquement le mode Xinput.

ENTRETIEN ET MAINTENANCE:

Le volant de course Hurricane est un produit avec une excellente conception et une fabrication optimale qui doit être traité avec soin. Les suggestions suivantes vous aideront à assurer la couverture de la garantie:

- Maintenez le volant Hurricane hors de portée des enfants en bas âge
- Maintenez le volant Hurricane au sec, car l'humidité et les liquides contiennent des minéraux qui peuvent corroder les circuits. Si votre volant Hurricane est mouillé, laissez-le sécher complètement avant de le réutiliser
- N'utilisez pas et ne stockez pas le volant Hurricane dans des endroits sales ou poussiéreux, car les pièces mobiles et les composants électroniques pourraient être endommagés
- N'utilisez pas et ne stockez pas le volant Hurricane dans des endroits où la température est élevée. Les températures élevées peuvent réduire la durée de vie des composants électroniques et déformer ou abîmer certains plastiques
- N'utilisez pas et ne stockez pas le volant Hurricane dans des endroits où la température est basse. Lorsque le volant Hurricane revient à une température normale, l'humidité créée à l'intérieur du dispositif peut endommager les circuits électroniques
- Ne pas tirer, frapper ou secouer le volant Hurricane. Une manipulation brusque peut endommager les circuits électroniques et causer des dommages mécaniques
- N'utilisez pas de produits chimiques, solvants ou détergents puissants pour nettoyer le volant Hurricane. Les produits forts peuvent causer des dommages électroniques et/ou mécaniques
- Le symbole de la poubelle barrée sur le produit signifie que, conformément à la réglementation DEEE, tous les produits électriques et électroniques ménagers et de consommation ne doivent pas être mélangés aux déchets ménagers généraux, car ils peuvent contenir des substances dangereuses pour l'environnement. Pour une récupération et un recyclage responsables du produit, veuillez contacter votre autorité locale pour obtenir les coordonnées du point de collecte de déchets désigné le plus proche, où il sera collecté gratuitement

Italiano



Leggere attentamente la presente guida prima di utilizzare il dispositivo



Non smontare o danneggiare il dispositivo in garanzia



Non esercitare pressione sul dispositivo



Evitare eventuali cadute del dispositivo dall'alto



Non immergere il dispositivo in acqua

Volante Hurricane MKII FT7004 Per PlayStation4™ / PlayStation3™ / Switch™ e PC

Il volante Hurricane è appositamente progettato per PS3™, PS4™, Switch™, PC. Un ulteriore vantaggio per battere i tuoi avversari più temibili. I motori incorporati trasmettono le vibrazioni della pista direttamente al volante fornendo le sensazioni percepite dall'ambiente circostante (nel caso in cui il gioco supporti le funzioni vibrazione). Il design ergonomico assicura il comfort necessario durante le lunghe sessioni di gioco. Ci auguriamo che il volante Hurricane soddisfi le tue esigenze di gioco.

CARATTERISTICHE E SPECIFICHE:



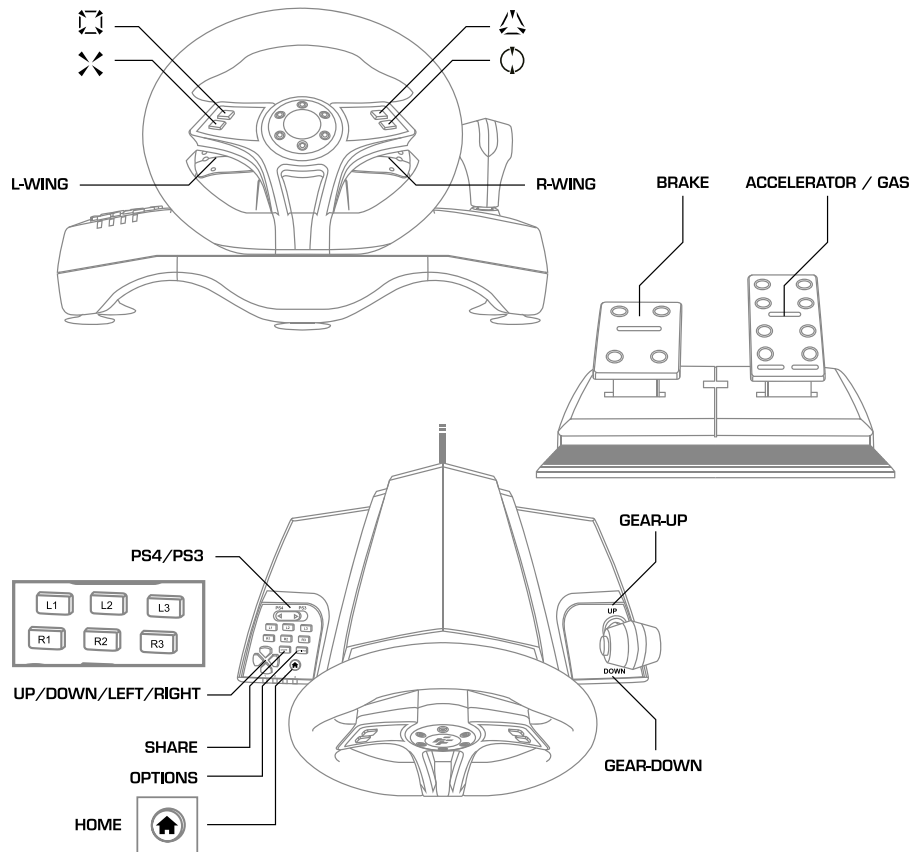

- Effetto vibrazione per un'esperienza di guida realistica
- Rivestimento in gomma del volante che assicura una perfetta aderenza
- Cambio marce
- Ventose per una perfetta stabilità
- Sensibilità regolabile secondo le preferenze e lo stile di guida
- Rotazione di 270 gradi
- Funzione di centraggio automatico
- Pad direzionale a 4 assi
- Pedaliera inclusa

DISPOSIZIONE DEI TASTI:



CONFIGURAZIONE DEI TASTI (SENZA MEMORIA):

TASTI CONFIGURABILI:

Alle leve "L-WING", "R-WING", al pedale dell'acceleratore, al pedale del freno e alla leva del cambio possono essere assegnati i tasti , , , , L1, L2, R1, R2.

METODO DI IMPOSTAZIONE:

1. Tenere premuti contemporaneamente i tasti SHARE e OPTIONS per 3 secondi finché il LED del canale 4 non si accende
2. Tenere premuta la leva o il pedale che si desidera configurare finché il LED del canale 4 non lampeggia
3. Premere il tasto da assegnare alla leva o al pedale finché il LED del canale 4 non si spegne
4. Il processo di programmazione è ora completo

REIMPOSTARE LA CONFIGURAZIONE DEI TASTI:

1. Tenere premuti contemporaneamente i tasti SHARE e OPTIONS per 3 secondi finché il LED del canale 4 non si accende
2. Tenere premuta la leva o il pedale che si desidera configurare finché il LED del canale 4 non lampeggia
3. Tenere premuta la leva o il pedale che si desidera configurare finché il LED del canale 4 non si spegne
4. Il processo di reimpostazione è ora completo

NOTA: Ogni volta che il cavo del volante viene scollegato dalla console o la console viene riavviata, la configurazione dei tasti ritorna alla modalità preimpostata in fabbrica

SENSIBILITÀ DEL VOLANTE:

Selezionare la sensibilità che meglio si adatta al tuo stile di corsa.

È possibile scegliere tra Bassa / Low (preimpostata), Media / Mid e Alta / High.

Per cambiare la modalità di sensibilità:

Premere contemporaneamente la leva sinistra "L-WING", "R-WING" e il tasto "△" fino a quando la luce rossa del LED lampeggia per modificare le impostazioni di sensibilità.

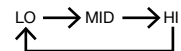

NOTA: Ogni volta che il cavo del volante viene scollegato dalla console o la console viene riavviata, la sensibilità del volante ritorna alla modalità di sensibilità Bassa / Low (preimpostata).

COLLEGAMENTO E INSTALLAZIONE CON PLAYSTATION4™:

1. Collegare il modulo USB incluso nella confezione alla porta USB sul retro del volante.



2. Collegare il cavo della pedaliera al volante nella porta indicata per i pedali
3. Impostare l'interruttore "PS4/PS3" sulla posizione PS4
4. Collegare il cavo USB del volante alla porta USB della console PS4™
5. Accendere la console PS4™
6. Premere il tasto "HOME" per selezionare il canale. La spia LED del canale 1 si accende
7. Una volta collegato il volante, è possibile avviare il gioco selezionato o modificare le impostazioni della console PS4™

MODALITÀ DI FUNZIONAMENTO:

Quando il volante è collegato, si accende il LED relativo al canale in uso.

Premere il tasto "HOME" per accedere al menu del sistema durante la fase di gioco su PS4™.

Premere nuovamente il tasto "HOME" per uscire.

Premere due volte il tasto "HOME" per passare da un'applicazione all'altra.

Tenere premuto il tasto "HOME" per chiudere le applicazioni, disconnettersi o spegnere la PS4™.

MODALITÀ DI FUNZIONAMENTO:

Scegliere tra tre modalità di funzionamento:

"Gamepad": Modalità di controllo (Predefinita). LED 1 acceso.

- In modalità Gamepad il volante funziona come le frecce direzionali, la rotazione del volante non è progressiva.

"Gaming Wheel": La modalità Volante non è compatibile con tutti i giochi. LED 2 acceso.

- In modalità Gaming Wheel, la sensibilità dell'angolo di sterzata è attivata e l'operazione di sterzata è progressiva e identica alla reale rotazione del volante. Con funzione di vibrazione, ma non tutti i giochi sono supportati. Vedere i titoli di videogiochi compatibili al seguente link: <https://blade.es/en/producto/hurricane-wheel-mkii-2/>

"Advanced Wheel": Modalità Volante senza vibrazione compatibile con tutti i giochi. LED 3 acceso.

- In modalità Advanced Wheel, la sensibilità dell'angolo di sterzata è attivata e l'operazione di sterzata è progressiva e identica alla reale rotazione del volante. Nessuna funzione di vibrazione. Compatibile con tutti i giochi.

Per passare da una modalità di funzionamento all'altra:

- Premere contemporaneamente la leva sinistra del cambio "L-WING", la leva del cambio destra "R-WING" e il tasto "C" per passare da una modalità operativa all'altra.

MODALITÀ	Stato LED	CONSOLE PS4™
Modalità Gamepad	LED1 ON	Completamente compatibile con tutti i giochi
Modalità Gaming Wheel	LED2 ON	Solo alcuni giochi sono compatibili con questa modalità.
Modalità Advanced Wheel	LED3 ON	Compatibile con tutti i giochi, ma la vibrazione non è funzionale.

* Solo alcuni giochi sono compatibili con questa modalità. Vedere i titoli di videogiochi compatibili al seguente link: <https://blade.es/en/producto/hurricane-wheel-mkii-2/>

NOTE:

Prima di montare il volante, collegare il modulo USB incluso alla porta USB sul retro del volante.

Per usare il cambio manuale o le leve di cambio, impostare il gioco con l'opzione di cambio manuale o semi-automatico.

Quando si usa il volante Hurricane potrebbe essere necessario cambiare l'assegnazione dei tasti in base alle proprie preferenze di gioco.

L'assegnazione predefinita dei tasti può differire tra i titoli dei videogiochi.

La console PS4™ riconosce il Volante Hurricane come un controller DualShock4™, non come un volante.

Per cambiare l'assegnazione dei tasti:

- Entrare nel menu del videogioco in uso
- Selezionare il controller DualShock4™
- Selezionare l'impostazione dei tasti
- Modificare l'assegnazione dei tasti a proprio piacimento

COLLEGAMENTO E INSTALLAZIONE CON PLAYSTATION3™:

1. Collegare il cavo della pedaliera al volante nella porta indicata per i pedali
2. Portare l'interruttore "PS4/PS3" sulla posizione PS3
3. Collegare il cavo USB del volante alla porta USB della console PS3™
4. Accendere la console PS3™
5. Quando il volante è collegato, la luce LED che indica il canale di collegamento si accende
6. Una volta che la console PS3™ è accesa, è possibile avviare il gioco selezionato o accedere alle impostazioni

MODALITÀ DI FUNZIONAMENTO:

Quando il volante è collegato, si accende il LED relativo al canale in uso.

Premere il tasto " 🏠 HOME" per accedere al menu del sistema durante le fasi di gioco su PS3™.

Premere nuovamente il tasto " 🏠 HOME" per uscire.

Premere il tasto " 🏠 HOME" due volte rapidamente per accedere al menu delle impostazioni principali.

I 4 LED rappresentano i canali operativi:

- I LED da 1 a 4 rappresentano rispettivamente i canali da 1 a 4.
- LED 1 + LED 4 rappresentano il canale 5
- LED 2 + LED 4 rappresentano il canale 6
- LED 3 + LED 4 rappresentano il canale 7

NOTA: Ogni volta che si scollega il cavo del volante dalla console o si riavvia la console, è necessario premere il tasto " 🏠 HOME" per selezionare un canale e poter utilizzare il volante.

COLLEGAMENTO E INSTALLAZIONE CON NINTENDO SWITCH™:

1. Portare l'interruttore "PS3/PS4" su PS4
2. Collegare i pedali al volante
3. Collegare il cavo USB del volante alla porta USB del Dock della Nintendo Switch™
4. Collegare la Nintendo Switch™ al Dock della Nintendo Switch™
5. Accendere la console
6. Una volta che il volante è collegato, il LED del canale di collegamento selezionato si accende

NOTA: Se non è mai stato utilizzato un controller con cavo sulla Nintendo Switch, seguire i passaggi seguenti prima di poter utilizzare il volante Hurricane:

1. **Accedere al menu Impostazioni del sistema**
2. **Entrare nella sezione Controller e Sensori**
3. **Attivare l'opzione Sì su Collegamento via cavo del controller Pro**

COLLEGAMENTO E INSTALLAZIONE CON PC:

1. Collegare i pedali al volante
2. Collegare il cavo USB del volante alla porta USB del PC
3. Accendere il PC
4. Quando il volante è collegato, il LED del canale 1 e il LED del canale 2 si accendono
5. Ora è possibile utilizzare il volante

NOTA: La modalità PC supporta solo la modalità Xinput.

CURA E MANUTENZIONE:

Il volante Hurricane è un prodotto di eccellente design e lavorazione da trattare con cura. I suggerimenti riportati di seguito aiuteranno a mantenere la copertura della garanzia:

- Tenere il volante Hurricane fuori dalla portata dei bambini piccoli
- Tenere il volante Hurricane asciutto, l'umidità e i liquidi contengono minerali che possono corrodere i circuiti. Se il volante Hurricane si bagna, lasciarlo asciugare completamente
- Non utilizzare o conservare il volante Hurricane in aree sporche o polverose, poiché le parti mobili e i componenti elettronici possono essere danneggiati
- Non utilizzare o conservare il volante Hurricane in zone calde. Le alte temperature possono accorciare la durata dei componenti elettronici e deformare o rompere determinate materie plastiche
- Non utilizzare o conservare il volante Hurricane in zone fredde. Quando il volante Hurricane ritorna alla temperatura normale, l'umidità formata all'interno del dispositivo può danneggiare i circuiti elettronici
- Non far cadere, urtare o scuotere il volante Hurricane. Una manipolazione approssimativa può danneggiare i circuiti elettronici e causare danni meccanici
- Non usare prodotti chimici, solventi o detersivi forti per pulire il volante Hurricane. I prodotti aggressivi possono causare danni elettronici e/o meccanici
- Il simbolo del contenitore della spazzatura barrato sul prodotto significa che, in base alle normative WEEE, tutti i prodotti elettrici ed elettronici per uso domestico e di consumo non devono essere mescolati con i rifiuti domestici generici poiché possono contenere sostanze pericolose per l'ambiente. Per il recupero e il riciclaggio responsabile del prodotto, contattare le autorità locali per conoscere il punto di raccolta più vicino, dove sarà accettato gratuitamente

Português



Leia este guia com atenção antes de utilizar o produto



Não desmonte ou danifique o produto em garantia



Não aplique pressão no produto



Evite deixar cair o produto de lugares altos



Não mergulhe o produto em água

Volante de condução Hurricane MKII FT7004 Para PlayStation4™ / PlayStation3™ / Switch™ e PC

O volante de condução Hurricane foi especialmente concebido para PS3™, PS4™, Switch™ e PC. É uma vantagem adicional para vencer os seus adversários mais difíceis. Os seus motores incorporados transmitem as vibrações da pista diretamente para o volante, proporcionando-lhe as ações que acontecem em seu redor (caso o jogo suporte funções de vibração). Enquanto o seu design ergonómico oferece conforto sem fadiga durante longas sessões de condução. Esperamos que goste do seu Volante de condução Hurricane.

CARACTERÍSTICAS E ESPECIFICAÇÕES:

- Efeito de vibração para uma sensação de condução realista
- Revestimento de borracha no volante para uma aderência perfeita
- Alavanca de mudanças
- Ventosas de fixação para maior estabilidade.
- Sensibilidade ajustável de acordo com as preferências e estilo de condução
- 270 graus de rotação
- Função de centralização automática
- Pad direcional de 4 eixos
- Inclui pedais

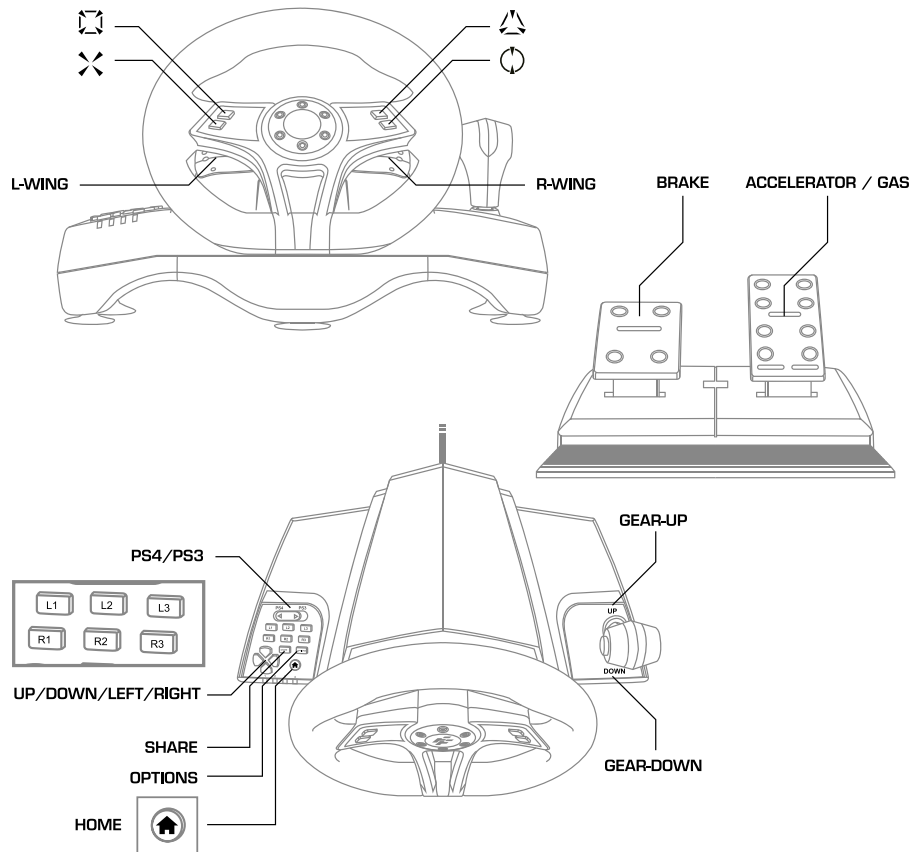
DISPOSIÇÃO DOS BOTÕES:**CONFIGURAÇÃO DOS BOTÕES (SEM MEMÓRIA):****BOTÕES CONFIGURÁVEIS:**

As alavancas "L-WING", "R-WING", pedal do acelerador, pedal do travão e alavanca das mudanças podem ser atribuídos aos botões □, ○, △, ×, L1, L2, R1, R2.

MÉTODO DE CONFIGURAÇÃO:

1. Mantenha pressionados os botões SHARE e OPTIONS simultaneamente durante 3 segundos até que o LED do canal 4 se acenda
2. Mantenha pressionada a alavanca ou pedal que deseja configurar até que o LED do canal 4 pisque
3. Pressione o botão que deseja atribuir à alavanca ou pedal até que o LED do canal 4 se apague
4. O processo de programação agora está completo

RESTABELECER A CONFIGURAÇÃO DOS BOTÕES:

1. Mantenha pressionados os botões SHARE e OPTIONS simultaneamente durante 3 segundos até que o LED do canal 4 se acenda
2. Mantenha pressionada a alavanca ou pedal que deseja configurar até que o LED do canal 4 pisque
3. Mantenha pressionada a alavanca ou pedal que deseja configurar até que o LED do canal 4 se apague
4. O processo de restabelecimento agora está completo

NOTA: De cada vez que o cabo do volante é desligado da consola ou a consola é reiniciada, as configurações do botão voltam ao modo predefinido de fábrica.

SENSIBILIDADE DO VOLANTE:

Selecione a sensibilidade que melhor se adapta ao seu estilo de condução.

Pode selecionar entre Baixa / Low (predefinição), Média / Mid e Alta / High.

Para alterar o modo de sensibilidade:

Pressione a alavanca esquerda "L-WING", "R-WING" e o botão "△" simultaneamente até que a luz LED vermelha pisque para alternar entre os modos de sensibilidade..



NOTA: De cada vez que o cabo do volante é desligado da consola ou a consola é reiniciada, a sensibilidade do volante regressa ao modo de sensibilidade Baixa / Low (predefinição)

LIGAÇÃO E INSTALAÇÃO COM PLAYSTATION4™:

1. Ligue o Módulo USB incluído na Caixa, na porta USB da parte posterior do volante



2. Ligue o cabo dos pedais ao volante na porta indicada para os pedais
3. Coloque o interruptor "PS4/PS3" na posição PS4
4. Ligue o cabo USB do volante à porta USB da sua consola PS4™
5. Ligue a consola PS4™
6. Pressione o botão "🏠 HOME" para selecionar o canal. A luz indicadora de LED do canal 1 irá acender-se.
7. Assim que o volante estiver ligado, pode começar com o videojogo selecionado ou aceder às configurações da sua consola PS4™

MODOS DE OPERAÇÃO:

Quando o volante estiver ligado, o LED indicador do canal acenderá no canal selecionado.

Pressione o botão "🏠 HOME" para entrar no menu do sistema enquanto joga jogos da PS4™.

Pressione o botão "🏠 HOME" para sair.

Pressione o botão "🏠 HOME" duas vezes para alternar entre as aplicações que estão em utilização.

Mantenha pressionado o botão "🏠 HOME" para fechar aplicativos, saia ou desligue o PS4™.

MODOS DE FUNCIONAMENTO:

Selecione um dos três modos de funcionamento:

"Gamepad": Modo de comando (predefinição). LED 1 aceso.

- No modo Gamepad, o volante funciona como as setas de direção, a rotação do volante não é progressiva.

"Gaming Wheel": O modo Volante não é compatível com todos os jogos. LED 2 aceso.

- No modo Gaming Wheel, a sensibilidade ao ângulo de rotação é ativada e o funcionamento da rotação é progressivo e idêntico à rotação real do volante. Com função de vibração, mas nem todos os jogos são suportados. Veja os títulos dos videojogos compatíveis no seguinte link: <https://blade.es/en/producto/hurricane-wheel-mkii-2/>

"Advanced Wheel": Modo Volante sem vibração compatível com todos os jogos. LED 3 aceso.

- No modo Advanced Wheel, a sensibilidade do ângulo de rotação é ativada e o funcionamento da rotação é progressivo e idêntico à rotação real do volante. Sem função de vibração. Compatível com todos os jogos.

Para alternar entre os modos de funcionamento:

- Pressione a alavanca de mudança esquerda "L-WING", alavanca de mudança direita "R-WING" e o botão "🔄" ao mesmo tempo para alternar entre os modos de funcionamento.

MODO	Estado LED	Consola PS4™
Gamepad Mode	LED1 ON	Totalmente compatível com todos os jogos
Gaming Wheel Mode	LED2 ON	*Apenas alguns jogos são compatíveis com este modo
Advanced Wheel Mode	LED3 ON	Compatível com todos os jogos, mas a vibração não é funcional

* Apenas alguns jogos são compatíveis com este modo. Veja os títulos dos videojogos compatíveis no seguinte link:

<https://blade.es/en/producto/hurricane-wheel-mkii-2/>

NOTAS:

Antes de instalar o volante, ligue o Módulo USB incluído na Caixa, na porta USB da parte posterior do volante.

Para utilizar a mudança manual ou as alavancas de mudança, deverá configurar o jogo com a opção de mudança manual ou semiautomática.

Quando utilizar o Volante de condução Hurricane, pode ser necessário alterar a atribuição de botões às preferências pessoais de jogo.

A atribuição de botões predefinida pode diferir entre os títulos de videojogos.

A consola de jogos PS4™ reconhece o Volante de condução Hurricane como um comando DualShock4™, não como um volante de condução.

Para modificar a atribuição dos botões:

- Entrar no menu do videojogo que está a ser utilizado
- Selecionar que está a utilizar o comando DualShock4™
- Selecionar a configuração dos botões
- Modificar a atribuição dos botões ao seu gosto

LIGAÇÃO E INSTALAÇÃO COM PLAYSTATION3™:

1. Ligue o cabo dos pedais ao volante na porta indicada para os pedais
2. Coloque o interruptor "PS4/PS3" na posição PS3
3. Ligue o cabo USB do volante à porta USB da sua consola PS3™
4. Ligue a consola PS3™
5. Quando o volante estiver ligado, a luz LED que indica o canal de ligação acender-se-á
6. Depois de a sua consola PS3™ estar ligada, pode iniciar com o videojogo selecionado ou aceder à configuração da sua consola PS3™

MODOS DE OPERAÇÃO:

Quando o volante estiver ligado, o LED indicador do canal acenderá no canal selecionado.

Pressione o botão "  HOME" para entrar no menu do sistema enquanto joga jogos da PS3™.

Pressione outra vez o botão "  HOME" para sair.

Pressione o botão "  HOME" duas vezes para aceder rapidamente ao menu de ajustes principal.

As 4 luzes LED representam os canais de ligação:

- De LED 1 a LED 4 representam os canais 1 a 4, respetivamente
- O LED 1 mais o LED 4 acesos representam o canal 5
- O LED 2 mais o LED 4 acesos representam o canal 6
- O LED 3 mais o LED 4 acesos representam o canal 7

NOTA: De cada vez que o cabo do volante é desligado da consola ou a consola é reiniciada, deve pressionar o botão "  HOME" para selecionar um canal e ser capaz de usar o volante.

LIGAÇÃO E INSTALAÇÃO COM NINTENDO SWITCH™:

1. Coloque o interruptor "PS3/PS4" na PS4
2. Ligue os pedais ao volante
3. Ligue o cabo USB do volante à porta USB do Dock da Nintendo Switch™
4. Ligue a Nintendo Switch™ ao Dock da Nintendo Switch™
5. Ligue a consola
6. Assim que o volante estiver ligado, o LED indicador do canal de ligado selecionado acenderá

NOTA: Se nunca utilizou um comando com cabo na sua Nintendo Switch, deve seguir os seguintes passos antes de poder utilizar o volante Hurricane:

1. Entre no menu de Configuração do sistema
2. Entre na secção Comandos e Sensores
3. Ativar a opção Sim em Ligação por cabo do comando Pro

LIGAÇÃO E INSTALAÇÃO COM PC:

1. Ligue os pedais ao volante
2. Ligue o cabo USB do volante à porta USB do PC
3. Ligue o PC
4. Quando o volante estiver ligado, o LED do canal 1 e o LED do canal 2 acenderão
5. Com a ligação confirmada já pode usar o volante

NOTA: O modo PC suporta apenas o modo Xinput.

CUIDADOS E MANUTENÇÃO:

O volante de condução Hurricane é um produto de excelente design e fabrico e deve ser tratado com cuidado. As seguintes sugestões ajudarão a proteger a cobertura da garantia:

- Mantenha o volante Hurricane afastado de crianças pequenas
- Mantenha o volante Hurricane seco, a humidade e líquidos contêm minerais que podem corroer os circuitos. Se o seu volante Hurricane ficar molhado, deixe-o secar completamente antes de usá-lo novamente
- Não use ou armazene o volante de condução Hurricane em zonas sujas ou empoeiradas, pois as peças móveis e os componentes eletrónicos podem ser danificados
- Não use ou armazene o volante de condução Hurricane em zonas de alta temperatura. As altas temperaturas podem encurtar a vida útil dos componentes eletrónicos e deformar ou partir certos plásticos
- Não use ou guarde o volante de condução Hurricane em zonas de baixas temperaturas. Quando o volante de condução Hurricane regressa à temperatura normal, a humidade criada dentro do dispositivo pode danificar os circuitos eletrónicos
- Não atirar, não bater ou sacudir o volante de condução Hurricane. O manuseamento descuidado pode danificar os circuitos eletrónicos e causar danos mecânicos
- Não utilize produtos químicos, solventes ou detergentes fortes para limpar o volante de condução Hurricane. Os produtos fortes podem causar danos eletrónicos e/ou mecânicos
- O símbolo do contentor do lixo riscado no produto significa que, de acordo com os regulamentos WEEE, todos os produtos elétricos e eletrónicos domésticos e de consumo não devem ser misturados com o lixo doméstico geral, pois podem conter substâncias perigosas para o meio ambiente. Para recuperação e reciclagem responsável do produto, entre em contacto com as autoridades locais para obter detalhes sobre o ponto de recolha de lixo designado mais próximo, onde a recolha será gratuita

Deutsche



Lesen Sie diese Anleitung sorgfältig durch, bevor Sie das Produkt verwenden



Demontieren oder beschädigen Sie das Produkt nicht innerhalb der Garanzzeit



Üben Sie keinen Druck auf das Produkt aus



Vermeiden Sie ein Herunterfallen des Produkts aus großer Höhe



Tauchen Sie das Produkt nicht in Wasser





Hurricane Gaming-Lenkrad MKII FT7004 Für PlayStation4™ / PlayStation3™ / Switch™ und PC

Das Hurricane Gaming-Lenkrad wurde speziell für PS3™, PS4™, Switch™ und PC entwickelt. Es verschafft Ihnen einen zusätzlichen Vorteil, um auch Ihre härtesten Gegner zu besiegen. Im Lenkrad eingebaute Motoren übertragen die Fahrbahnvibrationen direkt auf das Lenkrad und übermitteln Ihnen das Geschehen rund um Sie herum. (Vorausgesetzt, das Spiel unterstützt Vibrationsfeedback). Das ergonomische Design sorgt für Komfort ohne Ermüdungserscheinungen bei langen Spielsessions. Wir wünschen Ihnen viel Vergnügen mit Ihrem Hurricane Lenkrad!

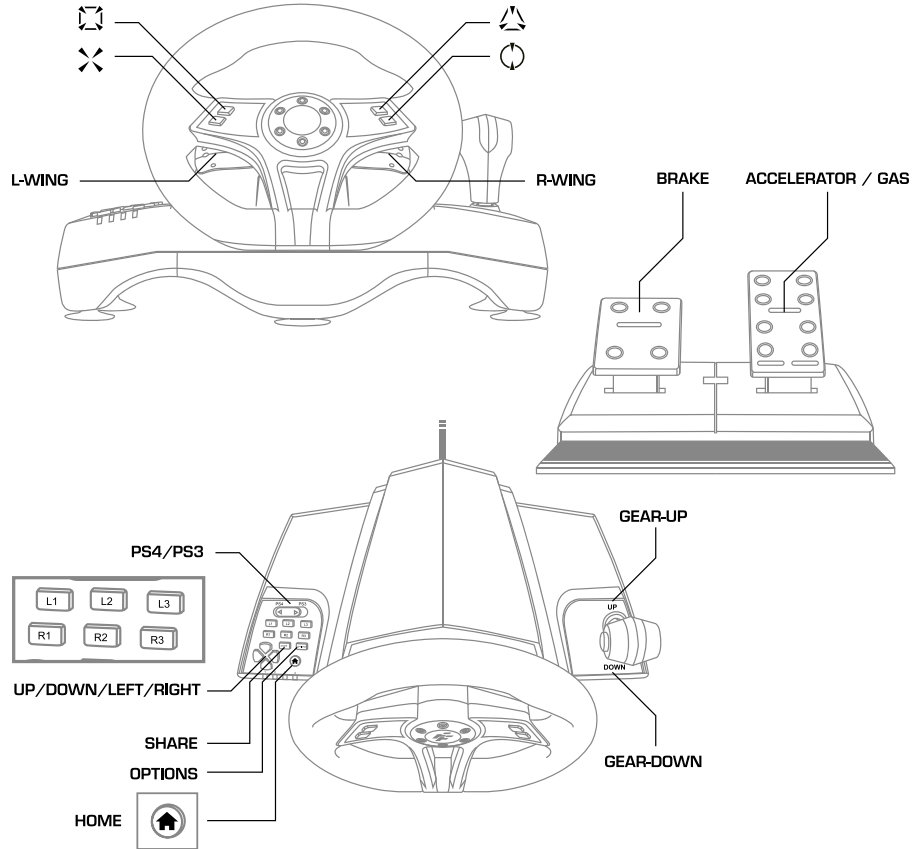
EIGENSCHAFTEN UND SPEZIFIKATIONEN:

- Vibrationseffekt für ein authentisches Fahrerlebnis
- Gummibeschichtetes Lenkrad für perfekte Griffigkeit
- Schaltknäuf
- Befestigungssaugknöpfe für stabilen Halt
- Empfindlichkeit auf Ihre Vorlieben und persönlichen Fahrstil einstellbar
- 270-Grad-Wenderadius
- Selbstzentrierfunktion
- 4-achsiges D-Pad
- Inklusive Pedale

BUTTON-LAYOUT:**BUTTONKONFIGURATION (OHNE SPEICHER):****KONFIGURIERBARE BUTTONS:**

Die Schaltwippen "L-WING", "R-WING", das Gaspedal, das Bremspedal und der Schaltknopf können den Buttons , , , , L1, L2, R1, R2 zugewiesen werden.

KONFIGURATIONS-METHODE:

1. Halten Sie die Buttons SHARE und OPTIONS gleichzeitig 3 Sekunden lang gedrückt, bis die LED von Kanal 4 leuchtet
2. Halten Sie die Schaltwippe bzw. das Pedal, das Sie konfigurieren möchten, gedrückt, bis die LED des Kanals 4 blinkt
3. Halten Sie den Button, dem Sie die Schaltwippe bzw. das Pedal, das Sie zuweisen möchten, gedrückt, bis die LED des Kanals 4 erlischt
4. Die Programmierung ist abgeschlossen

BUTTONKONFIGURATION ZURÜCKSETZEN:

1. Halten Sie die Buttons SHARE und OPTIONS gleichzeitig 3 Sekunden lang gedrückt, bis die LED des Kanals 4 leuchtet
2. Halten Sie die Schaltwippe bzw. das Pedal, das Sie konfigurieren möchten, gedrückt, bis die LED des Kanals 4 blinkt
3. Halten Sie die Schaltwippe oder das Pedal, das Sie konfigurieren möchten, gedrückt, bis die LED des Kanals 4 erlischt
4. Die Programmierung ist abgeschlossen

HINWEIS: Wenn Sie das Kabel des Lenkrads von der Konsole trennen oder die Konsole neu starten, wird die Buttonkonfiguration auf Werkseinstellungen zurückgesetzt:

LENKEMPfindlichkeit:

Bitte wählen Sie die Empfindlichkeit, die für Ihren Fahrstil am besten geeignet ist. Sie haben die Wahl zwischen Niedrig/Low (voreingestellt), Media/Mittel und Hoch/High.

Empfindlichkeitsmodus wechseln:

Drücken Sie die linke Schaltwippe "L-WING", die rechte Schaltwippe "R-WING" und den Button "△" gleichzeitig, bis die rote LED blinkt: jetzt können Sie den Empfindlichkeitsmodus wechseln.

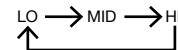

HINWEIS: Wenn Sie das Kabel des Lenkrads von der Konsole trennen oder die Konsole neu starten, wird die Lenkempfindlichkeit auf den (voreingestellten) Empfindlichkeitsmodus Niedrig/Low zurückgesetzt:

ANSCHLUSS UND INSTALLATION MIT DER PLAYSTATION4™:

1. Schließen Sie das in der Packung enthaltene USB-Modul an die USB-Buchse im hinteren Teil des Lenkrads an



2. Stecken Sie das Kabel in die Anschlussbuchse für die Pedale
3. Stellen Sie den Schalter "PS4/PS3" auf die Position PS4.
4. Schließen Sie das USB-Lenkradkabel am USB-Port Ihrer PS4™ Videokonsole an
5. Schalten Sie Ihre PS4™ Videokonsole ein
6. Drücken Sie für die Auswahl des Kanals den Button "🏠 HOME". Die LED-Anzeige für Kanal 1 geht an
7. Sobald das Lenkrad verbunden ist, können sie das Spiel Ihrer Wahl starten oder auf die Einstellungen Ihrer PS4™ Videokonsole zugreifen

BETRIEBSMODI:

Ist das Lenkrad angeschlossen, leuchtet die LED-Anzeige des ausgewählten Kanals.

Halten Sie den Button "🏠 HOME" gedrückt, um das Systemmenü zu öffnen, während Sie auf Ihrer PS4™ Spiele spielen.

Drücken Sie den Button "🏠 HOME" erneut, um das Systemmenü wieder zu verlassen.

Drücken Sie den Button "🏠 HOME" zwei Mal, um zwischen geöffneten Anwendungen zu wechseln.

Halten Sie den "HOME-Button" gedrückt um Anwendungen zu schließen, melden Sie sich ab oder schalten Sie die PS4™ aus

BETRIEBSMODI:

Wählen Sie zwischen folgenden drei Betriebsmodi:

"Gamepad": Controller-Modus (voreingestellt). LED 1 leuchtet.

- Im Gamepad-Modus funktioniert das Lenkrad wie die Richtungspfeile und ohne Progressivlenkung.

"Gaming Wheel": Lenkradmodus nicht mit allen Spielen kompatibel. LED 2 leuchtet

- Im Gamepad-Modus ist die Drehwinkelempfindlichkeit aktiviert, die Lenkung progressiv und mit der realen Drehung des Lenkrads identisch. Mit Vibrationsfunktion, allerdings sind nicht alle Spiele kompatibel. Die Titel der kompatiblen Videospiele finden Sie unter folgendem Link: <https://blade.es/en/producto/hurricane-wheel-mkii-2/>

"Advanced Wheel": Lenkradmodus ohne Vibration mit allen Spielen kompatibel. LED 3 leuchtet.

- Im Modus "Advanced Wheel" ist die Drehwinkelempfindlichkeit aktiviert und die Lenkung progressiv, identisch mit einem echten Lenkrad. Keine Vibrationsfunktion. Mit allen Spielen kompatibel

Wechsel zwischen Betriebsmodi:

- Drücken Sie die linke Schaltwippe "L-WING", die rechte Schaltwippe "R-WING" und den Button "🏠" gleichzeitig, um zwischen Betriebsmodi zu wechseln

MODO	Estado LED	Consola PS4™
Gamepad Mode	LED1 ON	Mit allen Spielen vollständig kompatibel
Gaming Wheel Mode	LED2 ON	*Nur einige Spiele sind mit diesem Modus kompatibel.
Advanced Wheel Mode	LED3 ON	Mit allen Spielen kompatibel, aber kein Vibrationsfeedback

* Nur einige Spiele sind mit diesem Modus kompatibel. Die Titel der kompatiblen Videospiele finden Sie unter folgendem Link: <https://blade.es/en/producto/hurricane-wheel-mkii-2/>

HINWEISE:

Bevor Sie das Lenkrad installieren, schließen Sie das in der Packung enthaltene USB-Modul an die USB-Buchse im hinteren Teil des Lenkrads an.

Um die Handschaltung oder die Schaltwippen zu verwenden, konfigurieren Sie das Spiel bitte mit der Option Handschaltung oder Semiautomatik.

Für den Gebrauch des Hurricane Lenkrads müssen Sie möglicherweise die Button-Belegung an Ihre persönlichen Spielvorlieben anpassen.

Die voreingestellte Button-Belegung kann je nach Videospieltitel variieren.

Die PS4™ Videokonsole erkennt das Hurricane Lenkrad als DualShock4™ Controller, nicht als Lenkrad.

Änderung der Button-Belegung:

- Öffnen Sie das Menü des Videospieles, das Sie gerade spielen
- Wählen Sie aus, dass Sie den DualShock4™ Controller benutzen
- Buttonkonfiguration wählen
- Ändern Sie Button-Belegung nach Belieben

ANSCHLUSS UND INSTALLATION MIT DER PLAYSTATION3™:

1. Stecken Sie das Kabel in die Anschlussbuchse für die Pedale
2. Stellen Sie den Schalter "PS4/PS3" auf Position PS3
3. Schließen Sie das USB-Lenkradkabel am USB-Port Ihrer PS3™ Videokonsole an
4. Schalten Sie die PS3™ Videokonsole ein
5. Bei angeschlossenem Lenkrad leuchtet die LED-Anzeige des Verbindungskanals
6. Sobald die PS3™ Videokonsole eingeschaltet ist, können sie das ausgewählte Spiel starten oder auf die Einstellungen ihrer PS3™ Videokonsole zugreifen

BETRIEBSMODI:

Ist das Lenkrad angeschlossen, leuchtet die LED-Anzeige des ausgewählten Kanals.

Halten Sie den Button "HOME" gedrückt, um das Systemmenü zu öffnen, während Sie auf Ihrer PS3™ Spiele spielen.

Drücken Sie den Button "HOME" erneut, um das Systemmenü wieder zu verlassen.

Drücken Sie den Button "HOME" zwei Mal für den Schnellzugriff auf das Hauptinstellungsmenü.

Die 4 LEDs stellen die Verbindungskanäle dar:

- LED 1 bis LED 4 stehen jeweils für die Kanäle 1 bis 4.
- Leuchten sowohl LED 1 wie auch LED 4, wird der Kanal 5 angezeigt.
- Leuchten sowohl LED 2 wie auch LED 4, wird der Kanal 6 angezeigt.
- Leuchten sowohl LED 3 wie auch LED 4, wird der Kanal 7 angezeigt.

HINWEIS: Wenn Sie das Lenkradkabel von der Konsole trennen oder die Konsole neu starten, müssen Sie danach immer den Button "HOME" drücken, um einen Kanal auszuwählen und das Lenkrad benutzen zu können.

ANSCHLUSS UND INSTALLATION MIT NINTENDO SWITCH™:

1. Stellen Sie den Schalter "PS3/PS4" auf PS4™
2. Verbinden Sie die Pedale mit dem Lenkrad
3. Stecken Sie das USB-Lenkradkabel in den USB-Port Ihres Nintendo Switch™ Docks
4. Verbinden Sie die Nintendo Switch™ mit dem Dock der Nintendo Switch™
5. Schalten Sie die Konsole ein
6. Ist das Lenkrad angeschlossen, geht die LED-Anzeige des ausgewählten Verbindungskanals an

HINWEIS: Wenn Sie auf Ihrer Nintendo Switch zuvor noch nie ein Kabel verwendet haben, führen Sie bitte diese Schritte aus, um das Hurricane Lenkrad benutzen zu können:

1. Öffnen Sie das Menü Systemkonfiguration
2. Gehen Sie auf den Abschnitt Steuerungen und Sensoren
3. Aktivieren Sie die Option Ja bei Kabelverbindung der Pro-Steuerung

ANSCHLUSS UND INSTALLATION MIT PC:

1. Verbinden Sie die Pedale mit dem Lenkrad
2. Stecken Sie das USB-Lenkradkabel in den USB-Port Ihres PCs
3. Schalten Sie den PC ein
4. Ist das Lenkrad angeschlossen, gehen die LEDs der Kanäle 1 und 2 an
5. Ist die Verbindung bestätigt, ist das Lenkrad bereit für den Gebrauch

HINWEIS: Der PC-Modus unterstützt ausschließlich den XInput-Modus.

PFLEGE UND INSTANDHALTUNG:

Das Hurricane Lenkrad wurde qualitativ hochwertig designt und hergestellt und ist mit Sorgfalt zu behandeln. Folgende Empfehlungen sind der Garantierhaltung dienlich:

- Halten Sie das Hurricane Lenkrad von kleinen Kindern fern
- Halten Sie das Hurricane Lenkrad trocken, Feuchtigkeit und mineralhaltige Flüssigkeiten können die Korrosion der Schaltkreise verursachen. Sollte Ihre Hurricane Lenkrad nass werden, lassen Sie es bitte vollkommen trocknen werden, bevor sie es erneut benutzen
- Benutzen Sie das Hurricane Lenkrad nicht in schmutzigen oder staubigen Umgebungen, um eine Beschädigung der beweglichen Teile und Elektronikkomponenten zu vermeiden
- Benutzen Sie das Hurricane Lenkrad nicht in hochtemperierten Umgebungen. Hohe Temperaturen können die Lebensdauer der Elektronikkomponenten verkürzen und bestimmte Plastiktypen verformen oder zum Schmelzen bringen
- Benutzen Sie das Hurricane Lenkrad nicht in niedrig temperierten Umgebungen. Sobald das Hurricane Lenkrad wieder auf die normale Umgebungstemperatur abkühlt, könnte die im Inneren entstandene Flüssigkeit die Schaltkreise beschädigen
- Das Hurricane Lenkrad darf nicht geworfen oder geschüttelt werden, nicht draufschielen. Durch unsanfte Handhabung können die elektronischen Schaltkreise beschädigt und mechanische Schäden verursacht werden
- Der Gebrauch von Chemikalien, Lösungsmitteln oder starken Reinigungsmitteln zur Säuberung des Hurricane Lenkrads ist untersagt. Aggressive Produkte können elektronische oder mechanische Schäden verursachen
- Das Symbol des durchgestrichenen Müllbehälters auf dem Produkt verweist auf die Notwendigkeit gemäß den Bestimmungen der WEEE-Richtlinie, sämtliche elektrische und elektronische Haushaltsgeräte, die umweltgefährdende Stoffe enthalten könnten, vom allgemeinen Abfall zu trennen. Zwecks Wiederverwertung und verantwortlichem Recycling des Produkts setzen Sie sich bitte mit Ihrer lokalen Behörde in Verbindung, um die nächstgelegene Abfall-Sammelstelle aufzufindig zu machen: dort können Sie Ihr Lenkrad gebührenfrei entsorgen

Nederlands



Lees deze handleiding aandachtig voordat u het product gebruikt



Demonteer of beschadig het product in garantie niet



Oefen geen druk uit op het product



Laat het product niet vallen



Dompel het product niet onder in water

Racewiel Hurricane MKII FT7004 Voor PlayStation4™ / PlayStation3™ / Switch™ en PC

Het Hurricane-racewiel is speciaal ontworpen voor PS3™, PS4™, Switch™ en PC. Het is een extra voordeel om je lastigste tegenstanders af te troeven. De ingebouwde motoren brengen de trillingen van de baan rechtstreeks over naar het stuurwiel, zodat je midden in de actie zit (indien het spel de trilfuncties ondersteunt). Het ergonomische ontwerp zorgt voor comfort zonder vermoeidheid tijdens de lange race-sessies. We wensen je veel plezier met je Hurricane-stuurwiel!

KENMERKEN EN SPECIFICATIES:

- Trileffect voor een realistisch rijgevoel
- Rubberen deklaag op het stuur voor een perfecte grip
- Versnellingshendel
- Zuignappen voor hogere stabiliteit
- Verstelbare gevoeligheid naargelang de persoonlijke voorkeur en rijstijl
- 270 graden rotatie
- Functie van automatische centrering
- Richtingspad met 4 assen
- Pedalen inbegrepen

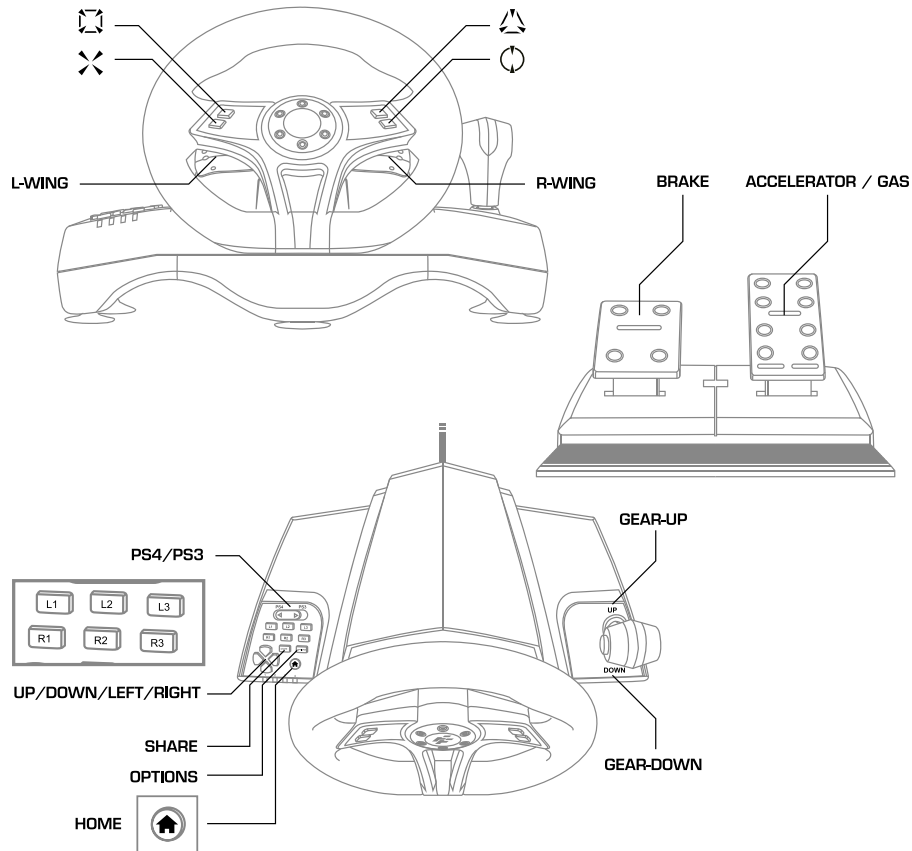
INDELING VAN DE KNOPPEN:**CONFIGURATIE VAN KNOPPEN (ZONDER GEHEUGEN):****CONFIGUREERBARE KNOPPEN:**

De hendels "L-WING", "R-WING", het gaspedaal, het rempedaal en de versnellingshendel kunnen worden toegewezen aan de knoppen □, ○, △, ✕, L1, L2, R1, R2

CONFIGURATIEMETHODE:

1. Hou de knoppen SHARE en OPTIONS gelijktijdig ingedrukt gedurende 3 seconden tot de led van kanaal 4 oplicht
2. Hou de hendel of het pedaal dat je wilt configureren ingedrukt tot de led van kanaal 4 knippert
3. Druk op de knop die je wilt toewijzen aan de hendel of het pedaal tot de led van kanaal 4 uitgaat
4. De programmering is afgelopen

CONFIGURATIE VAN KNOPPEN HERSTELLEN:

1. Hou de knoppen SHARE en OPTIONS gelijktijdig ingedrukt gedurende 3 seconden tot de led van kanaal 4 oplicht
2. Hou de hendel of het pedaal dat je wilt configureren ingedrukt tot de led van kanaal 4 knippert
3. Hou de hendel of het pedaal dat je wilt configureren ingedrukt tot de led van kanaal 4 uitgaat
4. Het herstelproces is afgelopen

OPMERKING: Telkens de kabel van het stuur uit de console wordt getrokken of de console wordt teruggezet, keert de configuratie van de knoppen terug naar de fabrieksinstellingen

GEVOELIGHEID VAN HET STUUR:

Selecteer de gevoeligheid die het best bij je rijstijl past.

Je kan kiezen tussen Laag / Low (standaardinstelling), Gemiddeld / Mid en Hoog / High.

De ingestelde gevoeligheid veranderen;

Druk tegelijk op de linker hendel "L-WING", "R-WING" en de knop "△" tot de rode led knippert om de ingestelde gevoeligheid te veranderen.

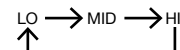

OPMERKING: Telkens de kabel van het stuur uit de console wordt getrokken of de console wordt teruggezet, keert de gevoeligheid van het stuur terug naar stand Laag / Low (standaardinstelling)

AANSLUITING EN INSTALLATIE MET PLAYSTATION4™:

1. Sluit de USB-module in de doos aan op de USB-poort aan de achterzijde van het stuur



2. Sluit de kabel van de pedalen aan op het stuur met de poort voor de pedalen.
3. Zet de schakelaar "PS4/PS3" in stand PS4
4. Sluit de USB-kabel van het stuur aan op de USB-poort van je PS4™ videoconsole
5. Schakel de PS4™ videoconsole in
6. Druk op de knop "🏠 HOME" om het kanaal te selecteren. De led voor kanaal 1 licht op
7. Na aansluiting van het stuur kan je het geselecteerde videospel beginnen of de configuratie van je PS4™ videoconsole openen

STANDEN:

Na aansluiting van het stuur gaat de led van het geselecteerde kanaal branden.

Druk op de knop "🏠 HOME" om het menu van het systeem te openen terwijl je PS4™ spellen speelt.

Druk nogmaals op de knop "🏠 HOME" om het menu te verlaten.

Druk tweemaal op de knop "🏠 HOME" om te wisselen tussen de gebruikte toepassingen.

Hou de knop "🏠 HOME" ingedrukt om applicaties te sluiten, uit te loggen of de PS4™ uit te schakelen.

SPEELSTANDEN:

Kies één van de drie speelstanden:

"Gamepad": Stand besturing (standaard). Led 1 brandt.

- In stand Gamepad werkt het stuur zoals de richtingspijlen, het draaien van het stuur is niet progressief

"Gaming Wheel": Stand Stuur niet compatibel met alle spellen. Led 2 brandt.

- In stand Gaming Wheel wordt de gevoeligheid voor de draaihoek geactiveerd; het draaien is progressief en identiek aan het werkelijk draaien aan het stuur. Met trilfunctie, maar niet compatibel met alle spellen. Raadpleeg de titels van de compatibele videospellen op de volgende link: <https://blade.es/en/producto/hurricane-wheel-mkii-2/>

"Advanced Wheel": Stand Stuur zonder trilling compatibel met alle spellen. Led 3 brandt.

- In stand Advanced Wheel wordt de gevoeligheid voor de draaihoek geactiveerd; het draaien is progressief en identiek aan het werkelijk draaien aan het stuur. Zonder trilfunctie. Compatibel met alle spellen

Om te wisselen tussen speelstanden:

- Druk tegelijk op de linker versnellingshendel "L-WING", de rechter versnellingshendel "R-WING" en de knop "🔄" om te wisselen tussen de speelstanden.

MODO	Estado LED	Consola PS4™
Gamepad Mode	LED1 ON	Volledig compatibel met alle spellen
Gaming Wheel Mode	LED2 ON	*Slechts een aantal spellen zijn compatibel met deze stand
Advanced Wheel Mode	LED3 ON	Compatibel met alle spellen, maar het trillen is niet functioneel

*Slechts een aantal spellen zijn compatibel met deze stand. Raadpleeg de titels van de compatibele videospellen op de volgende link: <https://blade.es/en/producto/hurricane-wheel-mkii-2/>

OPMERKINGEN:

Voordat u het stuur installeert, sluit u de USB-module in de doos aan op de USB-poort aan de achterzijde van het stuur. Om het handmatig schakelen of de versnellingshendels te gebruiken, moet je het spel configureren met de optie van handmatig of semi-automatisch schakelen.

Bij gebruik van het Hurricane-rijwiel kan het nodig zijn om de toewijzing van knoppen aan te passen aan de persoonlijke voorkeur.

De vooraf ingestelde toewijzing van knoppen kan verschillen naargelang het videospel.

De PS4™ herkent het Hurricane-stuurwiel als een DualShock4™ controller, niet als een rijwiel.

De toewijzing van knoppen wijzigen:

- Ga naar het menu van het videospel dat je momenteel gebruikt
- Selecteer dat je de DualShock4™ controller gebruikt
- Configuratie van knoppen selecteren
- Wijzig de toewijzing van de knoppen

AANSLUITING EN INSTALLATIE MET PLAYSTATION3™:

1. Sluit de kabel van de pedalen aan op het stuur met de poort voor de pedalen
2. Zet de schakelaar "PS4/PS3" in stand PS3
3. Sluit de USB-kabel van het stuur aan op de USB-poort van je PS3™ videoconsole
4. Schakel de PS3™ videoconsole in
5. Wanneer het stuur is aangesloten gaat de led van het overeenkomstige kanaal branden
6. Na inschakeling van je PS3™ videoconsole kan je het geselecteerde videospel beginnen of de configuratie van je videoconsole openen

STANDEN:

Na aansluiting van het stuur gaat de led van het geselecteerde kanaal branden.

Druk op de knop "  HOME" om het menu van het systeem te openen terwijl je PS3™ spellen speelt.

Druk nogmaals op de knop "  HOME" om het menu te verlaten.

Druk tweemaal op de knop "  HOME" om snel naar het hoofdmenu voor de instellingen te gaan.

De 4 leds stellen de kanalen van de aansluiting voor:

- Led 1 tot ILED 4 komt overeen met kanaal 1 tot kanaal 4
- LED 1 plus LED 4 die branden stellen kanaal 5 voor
- LED 2 plus LED 4 die branden stellen kanaal 6 voor
- LED 3 plus LED 4 die branden stellen kanaal 7 voor

OPMERKING: Nadat de kabel van het stuur is losgekoppeld van de console of de console is teruggezet, moet je drukken op de knop "  HOME" om een kanaal te selecteren en het stuur te kunnen gebruiken.

AANSLUITING MET INSTALLATIE MET NINTENDO SWITCH™:

1. Zet de schakelaar "PS3/PS4" in stand PS4
2. Sluit de pedalen aan op het stuur
3. Sluit de USB-kabel van het stuur aan op de USB-poort van de Nintendo Switch™ dock
4. Sluit de Nintendo Switch™ aan op de Nintendo Switch™ dock
5. Schakel de console in
6. Na aansluiting van het stuur gaat de led van het geselecteerde kanaal branden

OPMERKING: Indien je niet eerder een controller met kabel op je Nintendo Switch hebt gebruikt, moet je de volgende stappen volgen om het Hurricane-stuur te kunnen gebruiken:

1. Ga naar het menu Configuratie van het systeem
2. Ga naar Controllers en sensoren
3. Activeer de optie Ja in Aansluiting met kabel van de Pro-controller

AANSLUITING EN INSTALLATIE MET PC:

1. Sluit de pedalen aan op het stuur
2. Sluit de USB-kabel van het stuur aan op de USB-poort van de PC
3. Schakel de PC in
4. Wanneer het stuur is aangesloten, gaan de led van kanaal 1 en de led van kanaal 2 branden
5. Met bevestigde aansluiting kan je het stuur al gebruiken

OPMERKING: De PC-stand ondersteunt enkel de modus Xinput.

VERZORGING EN ONDERHOUD:

Het Hurricane-rijwiel is een product van uitstekende kwaliteit dat goed verzorgd en behandeld moet worden. De volgende tips helpen je om de garantie te bewaren:

- Hou het Hurricane-stuurwiel buiten het bereik van kleine kinderen
- Hou het Hurricane-stuurwiel droog; vocht en vloeistoffen bevatten mineralen die corrosie aan de circuits veroorzaken. Indien je Hurricane-stuurwiel niet wordt, laat het dan volledig drogen voordat je het opnieuw gebruikt
- Je mag het Hurricane-stuurwiel niet gebruiken of bewaren op plaatsen met vuil of stof, aangezien de bewegende delen en elektronische componenten beschadigd kunnen raken
- Je mag het Hurricane-stuurwiel ook niet gebruiken of bewaren op plaatsen met hoge temperaturen. Hoge temperaturen kunnen de levensduur van de elektronische componenten verkorten en bepaalde kunststoffen vervormen of doen smelten
- Je mag het Hurricane-stuurwiel ook niet gebruiken of bewaren op plaatsen met lage temperaturen. Wanneer het Hurricane-stuurwiel terugkeert naar de normale temperatuur, kan het vocht in het apparaat de elektronische circuits beschadigen.
- Het Hurricane-stuurwiel niet laten vallen, stoten of hevig schudden. Een ruwe hantering kan de elektronische circuits aantasten en mechanische schade veroorzaken
- Geen krachtige chemicaliën, oplos- of reinigingsmiddelen gebruiken om het Hurricane-stuurwiel schoon te maken. Sterke producten kunnen elektronische en/of mechanische schade veroorzaken
- Het symbool van de doorgestreepte vuilnisbak betekent dat, volgens de AEEA-richtlijnen, elektrische en elektronische huishoudelijke apparaten niet gemengd mogen worden met het algemeen huishoudelijk afval, aangezien ze stoffen kunnen bevatten die gevaarlijk zijn voor het milieu. Voor de recuperatie en verantwoorde recycling van het product kan je bij je lokale autoriteiten informatie vragen over het dichtstbijzijnde inzamelpunt, waar je het afgedankte product gratis kan achterlaten

العربية



اقرأ دليل
المستخدم هذا
بعناية قبل
العملية



لا تقم بفك
وإتلاف المنتج
تحت الضمان



لا تضغط
للمنتج



تجنب المنتج
السقوط من
المرتفعات



لا تنقع
المنتج في الماء

PlayStation4™ / PlayStation3™ / Switch™ عجلة القيادة Hurricane MKII FT7004 لأجهزة والكمبيوتر الشخصي





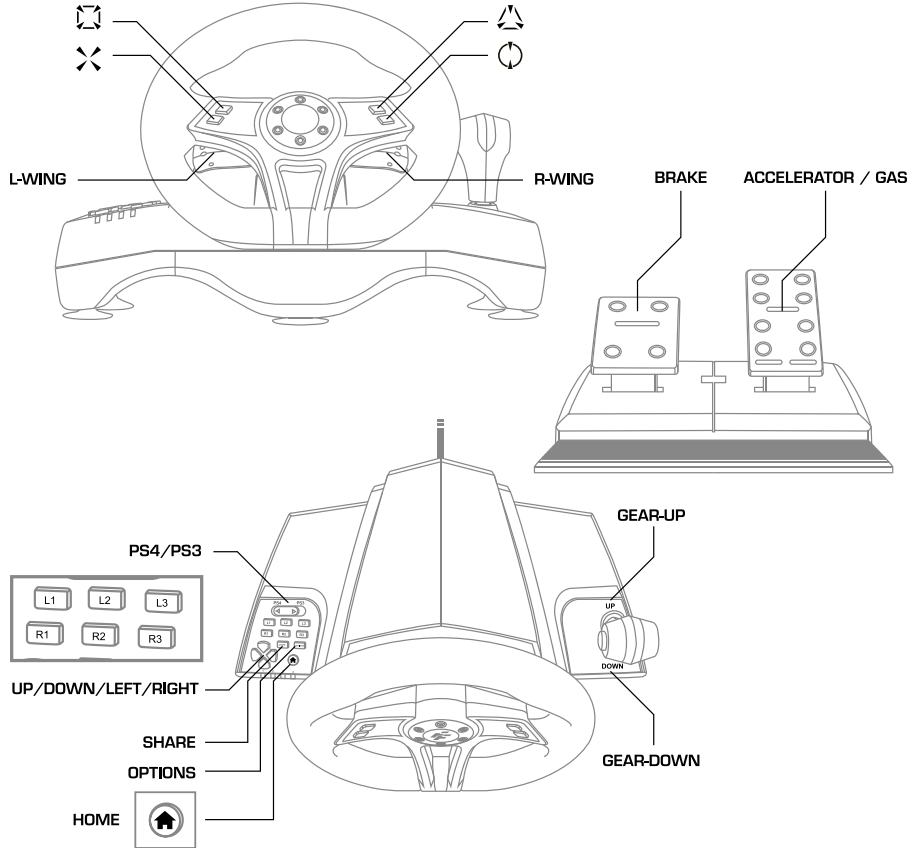

تم تصميم عجلة القيادة Hurricane خصيصاً لأجهزة PS3™ و PS4™ و Switch™ والكمبيوتر الشخصي. فهي ميزة إضافية للتغلب على أقوى خصومك. كما أن محركاتها المدمجة تقوم بنقل اهتزازات المسار مباشرة إلى عجلة القيادة الخاصة بك، مما يسهل عليك تدبير التحركات التي تحدث من حولك (في حالة دعم اللعبة لوظائف الاهتزاز). بينما يوفر تصميمها المريح راحة خالية من التعب أثناء جلسات الركوب الطويلة. أملنا هو أن تستمتع بعجلة القيادة. Hurricane.

الميزات والمواصفات:

- خاصية اهتزازية من أجل الإحساس بقيادة واقعية.
- طلاء مطاطي على عجلة القيادة لقبضة مثالية.
- ناقل الحركة والسرعة.
- أقدام الامتصاص والتثبيت لتحقيق مزيد من الثبات.
- حساسية قابلة للتعديل حسب التفضيلات وأسلوب القيادة.
- دوران 270 درجة.
- ميزة التمحور الذاتي.
- لوحة اتجاهية ذات 4 محاور.
- تشمل الدواسات.



أزرار قابلة للتكوين:

يمكن تخصيص الأزرار التالية:       للأذرع التحكم "L-WING" و "R-WING" ودوااسة السرعة ودوااسة الفرامل و ناقل الحركة والسرعة.

طريقة الإعدادات:

1. اضغط مع الاستمرار على الزرين "SHARE" و "OPTIONS" في وقت واحد لمدة 3 ثوانٍ حتى يضيء مؤشر (LED) القناة 4.
2. اضغط مع الاستمرار على ذراع التحكم أو الدوااسة التي تريد ضبطها حتى يومض مؤشر مصباح (LED) القناة 4.
3. اضغط على الزر الذي تريد تخصيصه لذراع التحكم أو الدوااسة حتى ينطفئ مؤشر مصباح (LED) القناة 4.
4. عملية البرمجة قد اكتملت الآن

إعادة ضبط إعدادات الأزرار:

1. اضغط مع الاستمرار على الزرين "SHARE" و "OPTIONS" في وقت واحد لمدة 3 ثوانٍ حتى يضيء مؤشر (LED) القناة 4.
2. اضغط مع الاستمرار على ذراع التحكم أو الدوااسة التي تريد ضبطها حتى يومض مؤشر مصباح (LED) القناة 4.
3. اضغط مع الاستمرار على ذراع التحكم أو الدوااسة التي تريد ضبطها حتى ينطفئ مؤشر مصباح (LED) القناة 4.
4. عملية إعادة الضبط قد اكتملت الآن

ملاحظة: في كل مرة يتم فيها فصل كبل عجلة القيادة عن وحدة التحكم أو تتم إعادة ضبط وحدة التحكم، فإن إعدادات الأزرار تعود إلى وضع الضبط المحدد سلفاً من طرف المصنع.

حساسية عجلة القيادة:

يرجى تحديد الحساسية التي تناسب أسلوب قيادتك.

يمكنك الاختيار من بين منخفض "LO" / منخفض (محدد مسبقاً) ومتوسط "MID" / متوسط وعالي / مرتفع. "HIGH"

لتغيير وضع الحساسية:

اضغط على ذراع النقل الأيسر "L-WING" و "R-WING" وعلى الزر "↑" في نفس الوقت حتى يومض ضوء مؤشر مصباح (LED) الأحمر للتبديل بين أوضاع الحساسية.

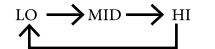

ملحوظة: في كل مرة يتم فيها فصل كابل عجلة القيادة من وحدة التحكم أو تتم إعادة ضبط وحدة التحكم، تعود حساسية عجلة القيادة إلى وضع الحساسية المنخفضة / المنخفضة (مُسَبِّق الضبط).

التوصيل والتثبيت مع PlayStation4™

(1) قم بتوصيل وحدة USB المضمنة في العلبة بمنفذ USB في الجزء الخلفي من عجلة القيادة



(2) قم بتوصيل الكابل من الدواسات إلى عجلة القيادة في المنفذ الموضح للدواسات.

(3) اضبط مفتاح "PS4 / PS3" على وضع "PS4"

(4) قم بتوصيل كبل USB الخاص بعجلة القيادة بمنفذ USB بوحدة تحكم ألعاب الفيديو "PS4"

(5) قم بتشغيل وحدة تحكم ألعاب الفيديو "PS4"

(6) اضغط على زر "HOME" لتحديد القناة. سيتم تشغيل ضوء مؤشر مصباح (LED) القناة 1.

(7) بمجرد توصيل عجلة القيادة، يمكنك البدء بلعبة الفيديو المحددة أو الوصول إلى إعدادات وحدة تحكم ألعاب الفيديو "PS4"

أوضاع التشغيل:

عند توصيل عجلة القيادة، سيضيء مؤشر مصباح (LED) القناة على القناة المحددة.

اضغط على زر "HOME" للدخول إلى قائمة النظام أثناء لعب ألعاب "PS4".

اضغط على زر "HOME" مرة أخرى للخروج.

اضغط على زر "HOME" مرتين للتبديل بين التطبيقات قيد الاستخدام.

اضغط مع الاستمرار على زر "HOME"

أوضاع التشغيل:

اختر من بين أوضاع التشغيل الثلاثة:

"Gamepad": وضع وحدة التحكم (الإعداد المسبق). مؤشر مصباح (LED) 1 مشغل.

• في وضع Gamepad، تعمل عجلة القيادة مثل أسهم الاتجاه، ولا يكون دوران عجلة القيادة تقدميًا.

"Gaming Wheel": وضع عجلة القيادة غير متوافق مع جميع الألعاب. مؤشر مصباح (LED) 2 مشغل.

• في وضع Gaming Wheel، يتم تنشيط الحساسية لزاوية التوجيه ويكون تشغيل الانعطاف تقدميًا ومماثلًا للدوران الفعلي لعجلة القيادة. مع وظيفة الاهتزاز، ولكن لا يتم توافق جميع الألعاب. شاهد عناوين ألعاب الفيديو المتوافقة على الرابط التالي: <https://bit.ly/3y6Ol7F>

"Advanced Wheel": وضع عجلة القيادة بدون اهتزاز متوافق مع جميع الألعاب. مؤشر مصباح (LED) 3 مشغل.

• في الوضع Advanced Wheel، يتم تنشيط الحساسية لزاوية التوجيه ويكون تشغيل الانعطاف تقدميًا ومماثلًا للدوران الفعلي لعجلة القيادة. لا يوجد اهتزاز. متوافقة، مع حمص الألعاب.

الوضع	وحدة تحكم PS4™	حالة مؤشر مصباح (LED)
وضع Gamepad	○	مؤشر مصباح (LED) 1 مشغل
وضع Gaming Wheel	✳	مؤشر مصباح (LED) 2 مشغل
وضع Advanced Wheel	◎	مؤشر مصباح (LED) 3 مشغل

المؤشرات:

○ متوافق تمامًا مع جميع الألعاب

✳ غير متوافق

✳: تتوافق بعض الألعاب فقط مع هذا الوضع. شاهد عناوين ألعاب الفيديو المتوافقة على الرابط التالي: <https://bit.ly/3y6Ol7F>

◎: متوافق مع جميع الألعاب، ولكن الاهتزاز لا يعمل.

ملاحظات:

قبل تثبيت عجلة القيادة، قم بتوصيل وحدة USB المضمنة في العلبة بمنفذ USB في الجزء الخلفي

من عجلة القيادة.

لاستخدام ناقل الحركة اليدوي أو ذراع نقل الحركة، ستحتاج إلى ضبط اللعبة مع خيار النقل اليدوي أو شبه التلقائي. نصف أوتوماتيكي.)

عند استخدام عجلة القيادة Hurricane، قد يكون من الضروري تغيير تعيينات الأزرار لتفضيل الألعاب الشخصية.

قد تختلف تعيينات الأزرار الافتراضية بين عناوين ألعاب الفيديو.

تتعرف وحدة التحكم في ألعاب "PS4" على عجلة القيادة Hurricane باعتبارها وحدة تحكم "DualShock4"، وليس كعجلة قيادة.

لتعديل تعيين الأزرار:

- ادخل إلى قائمة لعبة الفيديو التي يتم استخدامها.
- حدد أنك تستخدم وحدة التحكم "DualShock4".
- تحديد إعدادات الأزرار.
- قم بتعديل تعيين الأزرار حسب رغبتك.

التوصيل والتثبيت مع "PlayStation3"

- (1) قم بتوصيل الكابل من الدواسات إلى عجلة القيادة في المنفذ الموضح للدواسات.
- (2) اضبط مفتاح "PS4 / PS3" على وضع "PS3".
- (3) قم بتوصيل كبل USB من عجلة القيادة بمنفذ USB بوحدة تحكم الفيديو "PS3".
- (4) قم بتشغيل وحدة تحكم الفيديو "PS3".
- (5) عند توصيل عجلة القيادة ، سيضيء مؤشر مصباح (LED) الذي يشير إلى قناة التوصيل.
- (6) بمجرد تشغيل وحدة تحكم الفيديو "PS3" ، يمكنك البدء بلعبة الفيديو المحددة أو الوصول إلى إعدادات وحدة تحكم الفيديو "PS3".

أوضاع التشغيل:

- عند توصيل عجلة القيادة، سيضيء مؤشر مصباح (LED) القناة على القناة المحددة.
- اضغط على زر "HOME" للدخول إلى قائمة النظام أثناء لعب ألعاب "PS3"
- اضغط على زر "HOME" مرة أخرى للخروج.
- اضغط على زر "HOME" مرتين للتبديل بين التطبيقات قيد الاستخدام.
- تمثل مصابيح LED الأربعة قنوات الاتصال:
- يمثل LED 1 إلى LED 4 القنوات من 1 إلى 4 على التوالي.
 - يمثل LED 1 بالإضافة إلى LED 4 مضائين القناة 5.
 - يمثل LED 2 بالإضافة إلى LED 4 مضائين القناة 6
 - يمثل LED 3 بالإضافة إلى LED 4 مضائين القناة 7.

ملاحظة: في كل مرة يتم فيها فصل كابل عجلة القيادة من وحدة التحكم أو تتم إعادة ضبط وحدة التحكم، يجب عليك الضغط على زر "HOME" لتحديد قناة من أجل استخدام عجلة القيادة.

التوصيل والتثبيت مع "Nintendo Switch"

- (1) ضح المفتاح "PS3 / PS4" على PS4
- (2) قم بتوصيل الدواسات بعجلة القيادة
- (3) قم بتوصيل كبل USB من عجلة القيادة بمنفذ USB في دوك "Nintendo Switch"
- (4) قم بتوصيل "Nintendo Switch" بدوك "Nintendo"
- (5) قم بتشغيل وحدة التحكم

ملاحظة: إذا لم تستخدم مطلقاً وحدة تحكم سلكية على "Nintendo Switch" ، فيجب عليك اتباع هذه الخطوات قبل

قبل أن تتمكن من استخدام عجلة القيادة : Hurricane

- (1) أدخل قائمة إعدادات النظام
- (2) أدخل قسم الضوابط وأجهزة الاستشعار
- (3) قم بتنشيط الخيار نعم "Yes" في الاتصال السلكي بوحدة التحكم Pro

التوصيل والتثبيت مع جهاز الكمبيوتر: "PC"

- (1) قم بتوصيل الدواسات بعجلة القيادة.
- (2) قم بتوصيل كابل USB الخاص بعجلة القيادة بمنفذ USB الخاص بجهاز الكمبيوتر.
- (3) قم بتشغيل جهاز الكمبيوتر.
- (4) عند توصيل عجلة القيادة ، سيضيء مؤشر مصباح (LED) للقناة 1 والقناة 2.
- (5) بعد تأكيد التوصيل، يمكنك الآن استخدام عجلة القيادة.

ملاحظة: يدعم وضع الكمبيوتر الشخصي "PC" فقط وضع Xinput.

العناية والصيانة:

- عجلة القيادة Hurricane هي نتاج تصميم وتصنيع ممتازين ويجب التعامل معها بعناية. ستساعدك النصائح التالية على حماية تغطية الضمان:
- حافظ على عجلة القيادة Hurricane بعيداً عن متناول الأطفال الصغار.
 - حافظ على عجلة القيادة Hurricane جافة ، حيث تحتوي الرطوبة والسوائل على معادن يمكن أن تتسبب في تآكل الدوائر. إذا تبللت عجلة القيادة الخاصة بك ، اتركها تجف تماماً قبل استخدامها مرة أخرى.
 - لا تستخدم أو تخزن عجلة القيادة Hurricane في مناطق متسخة أو مغبرة ، حيث قد تلتصق الأجزاء المتحركة والمكونات الإلكترونية.
 - لا تستخدم أو تخزن عجلة القيادة Hurricane في مناطق تتسم بدرجات الحرارة المرتفعة. لأن درجات الحرارة المرتفعة قد تقصر من عمر المكونات الإلكترونية وتشوه أو تكسر بعض أنواع البلاستيك.
 - لا تستخدم أو تخزن عجلة القيادة Hurricane في الأماكن الباردة. عندما تعود عجلة القيادة Hurricane إلى درجة الحرارة العادية ، يمكن أن تتسبب الرطوبة الناتجة داخل الجهاز في إتلاف الدوائر الإلكترونية.
 - لا تقم برمي عجلة القيادة Hurricane أو ضربها أو هزها. إستخدام الخشونة يمكن أن يلحق الضرر بالدوائر الإلكترونية ويتسبب في تلف ميكانيكي.
 - لا تستخدم المواد الكيميائية أو المذيبات أو المنظفات القوية لتنظيف عجلة القيادة Hurricane. يمكن أن تتسبب المنتجات القوية في حدوث أضرار إلكترونية و / أو ميكانيكية.
 - يعني رمز حاوية القمامة المشطوب على المنتج أنه وفقاً للوائح بشأن (نفايات الأجهزة الكهربائية والإلكترونية - WEEE) ، يجب عدم خلط جميع المنتجات الكهربائية والإلكترونية المنزلية والاستهلاكية مع النفايات المنزلية العامة ، حيث قد تحتوي على مواد خطيرة على بيئة. لاستعادة المنتج وإعادة التدوير المسؤول، يرجى الاتصال بالسلطة المحلية للحصول على تفاصيل حول أقرب نقطة تجميع نفايات معينة، حيث سيتم جمعها مجاناً.



www.blade.es | hello@blade.es
 Blade Representaciones S.L.
 Serra de la Salut 11, N-5,
 08210 Barberà del Vallès
 (Barcelona) ESP

www.fr-tec.com
hello@fr-tec.com

FR·TEC and logo are trademarks of Blade Representaciones S.L.
 PS4, PS3, and Nintendo Switch are trademarks of their respective brands. This
 product are not sponsored or approved by Sony or Nintendo.
 FR·TEC y el logo son marcas registradas de Blade Representaciones S.L.
 PS4, PS3, y Nintendo Switch son marcas de sus respectivas empresas. Este
 producto no está aprobado ni esponsorizado por Sony o Nintendo.

